

Ministerstvo dopravy

# **Implementace dopravní výchovy do školního vzdělávacího programu na ZŠ 1. stupeň ZŠ**

**METODIKA**  
uplatnění výsledků výzkumu

2007



# Implementace dopravní výchovy do školního vzdělávacího programu na ZŠ 1. stupeň ZŠ

2007

Výstup řešení projektu:	1F44L/058/050 Moderní formy dopravní výchovy dětí a mládeže jako prostředek snižování nehodovosti v provozu na pozemních komunikacích - ALARM
Identifikační kód CEZ:	04499457501
Zpracovatel:	Centrum dopravního výzkumu, v. v. i. (CDV)
Odpovědný řešitel:	Jitka Heinrichová (jitka.heinrichova@cdv.cz)
Spoluřešitelé:	Mojmír Stojan (PdF MU Brno) a kolektiv pracovníků Pedagogické fakulty Masarykovy univerzity Brno, Iva Provalilová (CDV)
Metodika schválena:	Metodika přijata oponentním řízením.



## **Předmluva**

Implementace vznikla jako podpůrný materiál sloužící učitelům základní škol k inspiraci při začleňování dopravní výchovy do vzdělávacích oborů příslušného stupně.

# Implementace dopravní výchovy do školního vzdělávacího programu na ZŠ 1. stupeň ZŠ

## OBECNÉ UVEDENÍ PROBLEMATIKY

Zamýšlíme-li se nad implementací dopravní výchovy do školního vzdělávacího programu, musíme pro uchopení dané problematiky vycházet z nově koncipovaného kurikula Rámcového vzdělávacího programu pro základní vzdělávání. Z tohoto úhlu pohledu je možné analyzovat začlenění dopravní výchovy v jednotlivých vzdělávacích oborech a průřezových tématech a poukázat na místa, kde je na dopravní výchovu přímá nebo blízká vazba. Všechny ostatní kroky – tvorba školních výstupů, strategií výuky, učebního plánu, vzdělávacího obsahu dopravní výchovy a její zakomponování do průřezových témat můžeme zpracovávat jako jistá doporučení, sloužící školám k inspiraci, neboť jde již o čistě školní specifikum pojetí dopravní výchovy ve školním vzdělávacím programu každé školy.

### *Analýza výstupů vzdělávacích oborů vzhledem k problematice dopravní výchovy*

Rámcový vzdělávací program stanovuje jako závazné obecné cíle základního vzdělávání, klíčové kompetence a očekávané výstupy vzdělávacích oborů na konci 2. a 3. vzdělávacího období.

Na zastoupení dopravní výchovy v tematických okruzích jednotlivých vzdělávacích oborů můžeme na 1. stupni základní školy usuzovat z obsahového zaměření očekávaných výstupů RVP ZV v 1. i 2. období. Přestože závazné jsou pouze výstupy druhého období, do analýzy jsme zahrnuli i výstupy období prvního. Důvodem bylo zjištění, že školy většinou tyto orientační výstupy na konci 1. období akceptují a ve svém ŠVP s nimi pracují.

Problematiku dopravní výchovy zpracováváme na 1. stupni základní školy pro oblasti:

- ❖ Člověk a jeho svět
- ❖ Člověk a jeho zdraví
- ❖ Matematika a její aplikace
- ❖ Jazyk a jazyková komunikace
- ❖ Informační a komunikační technologie
- ❖ Člověk a svět práce

## DÍLČÍ VZDĚLÁVACÍ OBLASTI

Nejzřetelněji je problematika dopravní výchovy zakomponována do vzdělávací oblasti Člověk a jeho svět, proto jí věnujeme pozornost nejdříve.

### Vzdělávací oblast: Člověk a jeho svět

Vzdělávací oblast vymezuje vzdělávací obsah týkající se člověka, rodiny, společnosti, vlasti, přírody, kultury, techniky, zdraví a dalších témat vztahujících se zejména v nejnižších ročnících bezprostředně k samotnému dítěti a jeho nejbližšímu okolí, regionu, vlasti, Evropě i globální problematice. Jejím cílem je, aby žáci získávali bezprostřední zkušenost s realitou života a učili se v něm bezpečně orientovat. Součástí je tedy rovněž problematika dopravní výchovy, která v této oblasti zaujímá významné místo ve všech tematických okruzích: Místo, kde žijeme, Lidé kolem nás, Lidé a čas, Rozmanitost přírody a Člověk a jeho zdraví.

Zejména se jedná o vedení dětí ke své vlastní bezpečnosti i bezpečnému chování vůči druhým z hlediska účastníka silničního provozu – chodce i cyklisty; rozvoj orientace v prostoru i rovině (plánování cesty, řešení situace v křižovatce...); zvládnutí základních pravidel a značek v častých situacích, do nichž se dítě dostává; výcvik dovedností při cestování pěšky i na kole a utváření postojů a hodnot – ochrana svého zdraví i zdraví jiných; dodržování dopravních předpisů jako podmnožiny zákonných norem...

### MÍSTO, KDE ŽIJEME

#### Očekávané výstupy – 1. období

##### Výstup RVP: žák

- vyznačí v jednoduchém plánu místo svého bydliště a školy, cestu na určené místo a rozliší možná nebezpečí v nejbližším okolí

##### Školní výstupy: žák

- přejde správně vozovku po přechodu (zebra, semafor) i v místě, kde přechod není vyznačen (podívám se vlevo-vpravo-vlevo a vykročím)
- pokud je v obci železniční přejezd, umí se na něm správně chovat
- zvládá chůzi po chodníku (vpravo), po krajnici (jednotlivce, v útvaru), přecházení vozovky podle barev semaforu, podle gest dopravního policisty
- pozná základní značky v obci (v okolí školy, v okolí bydliště), řídí se jimi
- rozliší v silničním provozu zvuky různých dopravních prostředků, určí, ze kterého směru přicházejí
- správně posoudí, zda může ještě přejít vozovku vzhledem ke vzdálenosti a rychlosti příjezdějícího vozidla
- rozliší kategorie pozemních komunikací (dálnice, silnice, místní a účelové komunikace) a vyhledá je na plánu obce a okolí

- z možných cest k danému cíli zvolí nejvhodnější z hlediska bezpečnosti; vyhledá a označí nebezpečná místa a úseky
- zvládne cestování veřejnou dopravou, zakoupí si jízdenku

**Učivo:** orientace v místě bydliště, bezpečná cesta do školy (neznamená nejkratší), pěšina, chodník, silnice, vozovka, krajnice, křižovatka, semafore, dálnice, dopravní policista, ulice, silnice, dálnice, místní a účelová komunikace, stezka pro cyklisty, trať, železniční přejezd, signalizace, závory, základní dopravní značky, veřejná doprava, stezky pro chodce (turistické) i pro cyklisty (cyklistické) – jejich značení a pohyb po nich, jsou-li v okolí, dovednostní výcvik v přecházení vozovky, chůze po chodníku, silnici, orientace v plánu obce a nejbližšího okolí, hromadné dopravní prostředky.

## Očekávané výstupy – 2. období

### Výstup RVP: žák

- určí a vysvětlí polohu svého bydliště nebo pobytu vzhledem ke krajině a státu
- rozlišuje mezi náčrtly, plány a základními typy map
- zprostředkuje ostatním zkušenosti, zážitky a zajímavosti z vlastních cest a porovná způsob života a přírodu v naší vlasti i v jiných zemích
- rozlišuje hlavní orgány státní moci a některé jejich zástupce

### Školní výstupy: žák

- určí polohu obce vzhledem k jiným obcím, začlení obec do regionu
- zná možnosti dopravního spojení do sousedních obcí i do vzdálenějších míst
- v rámci vlastivědného učiva o České republice vyhledá na mapě silniční a železniční spojení mezi obcemi, přístavy, letiště, trasu dálnic apod.
- posoudí hustotu silniční nebo železniční sítě v určité oblasti
- bezpečně pozná dopravní značky v obci a chová se podle nich
- posoudí chování chodců a řidičů (dodržování či porušování dopravních předpisů)
- vlastním záznamem z pozorování zjistí rušnost dopravy v obci (zaznamenávání počtu a druhů dopravních prostředků, které projedou za určenou dobu křižovatkou)
- rozliší v realitě plán obce (popřípadě okolí), mapu regionu, vlasti; orientuje se v mapě turistické i silniční
- zprostředkuje ostatním zkušenosti, zážitky a zajímavosti z vlastních cest a porovná způsob dopravy v jiných zemích s dopravou u nás
- rozliší podle uniformy dopravní a městskou policii, respektuje jejich pokyny

**Učivo:** dopravní značky- zákazové, příkazové, výstražné, informativní, rušnost dopravy, dopravní předpisy zaměřené na přípravu cyklisty (viz též okruh Člověk a jeho zdraví), vyhledávání stezek pro turisty a cyklisty na mapě, jízdní řád, typy map; chůze v útvaru po správné straně komunikace.



# LIDÉ KOLEM NÁS

## Očekávané výstupy – 1. období

### Výstup RVP: žák

- odvodí význam a potřebu různých povolání a pracovních činností

### Školní výstupy: žák

- vyjmenuje různé druhy povolání, která souvisejí s dopravou
- roztřídí správně dopravní prostředky podle místa, kde se pohybují (země, voda, vzduch)
- seřadí dopravní prostředky podle rychlosti pohybu
- správně se chová při cestování v dopravních prostředcích, zvládá pravidla slušného chování

**Učivo:** řidič, řidička, průvodčí, pilot, letuška, strojvůdce, kapitán, dopravní policista, revizor, automechanik apod.; různé druhy dopravních prostředků – pohybující se po zemi, ve vodě, ve vzduchu (automobil - nákladní, osobní, vlak – nákladní, osobní, rychlík, MHD- tramvaj, autobus, trolejbus, loď, parník, letadlo); kultura cestování. Dramatizace, inscenační hry s tematikou dopravní výchovy (cestování v dopravním prostředku, zakoupení jízdenky, uvolnění místa starší nebo nemocné osobě, matce s dítětem apod., řízení křižovatky dopravním policistou).

## Očekávané výstupy – 2. období

### Výstup RVP: žák

- vyjádří na základě vlastních zkušeností základní vztahy mezi lidmi, vyvodí a dodržuje pravidla pro soužití ve škole, rodině, v obci (městě),
- rozpozná ve svém okolí jednání a chování, která už se tolerovat nemohou a která porušují základní lidská práva nebo demokratické principy
- poukáže v nejbližším společenském a přírodním prostředí na změny a některé problémy a navrhne možnost zlepšení životního prostředí obce (města)

### Školní výstupy: žák

- zvládá pravidla silničního provozu tak, aby se mohl zapojit do provozu jako cyklista (viz též Člověk a jeho zdraví)
- poskytne podle svých možností pomoc druhým lidem, přivolá pomoc při dopravní nehodě, zvládne ošetřit drobné poranění
- posoudí vliv dopravy na životní prostředí v obci, navrhne možná zlepšení – obchvat, zelené pásy proti hluku apod. (viz též okruh Rozmanitost živé a neživé přírody)

**Učivo:** účastník silničního provozu - chodec, řidič, cyklista, vzájemná ohleduplnost, škodlivé vlivy dopravy na životní prostředí – hlučnost, znečištěné ovzduší, smog, zamoření půdy a vody únikem benzínu či nafty v důsledku dopravních nehod, pravidla pro chodce i cyklisty – účastníky silničního provozu, aktuální sledování informací z dopravy v obci,

aktivní účast na zlepšení dopravní situace v okolí školy a nebezpečných úsecích.

## LIDÉ A ČAS

### Očekávané výstupy – 1. období

#### Výstup RVP: žák

○ využívá časové údaje při řešení různých situací v denním životě, rozlišuje děj v minulosti, přítomnosti a budoucnosti

#### Školní výstupy: žák

- vysvětlí, jak se měnil způsob dopravy během vývoje lidské společnosti (pěšky, pomocí lodí vydlabaných z kmenů, na vorech, na zvířatech, na vozech tažených zvířaty, první automobily, letadla atd.)
- zvládne orientaci v jízdním řádu na zastávce autobusu, vyhledá odjezdy vlaků, odjezdové tabule na nádraží)

**Učivo:** jízdní řád, zastávka, železniční stanice, vyhledání odjezdu autobusů, vlaků, popř. lodí, doprava z hlediska historie.

### Očekávané výstupy – 2. období

#### Výstup RVP: žák

- rozeznává současné a minulé a orientuje se v hlavních reáliích minulosti a současnosti naší vlasti
- využívá archivů, knihoven, sbírek muzeí a galerií jako informačních zdrojů pro pochopení minulosti

#### Školní výstupy: žák

- v souvislosti s osvojováním dějepisného učiva má žák přehled o technickém pokroku a o vynálezech – století páry, století elektřiny, využití jaderné energie, alternativní druhy energií apod.
- seřadí dopravní prostředky od nejstarších po současné

**Učivo:** koňka, parní stroj, parní pohon, elektrifikace, jaderný pohon (ledoborce, ponorky), raketové motory, raketoplány, ekologická doprava (bioplyn, katalyzátory u automobilů). Podle možnosti návštěva nádraží, letiště, přístavu. Návštěva muzeí, ýstav...

## ROZMANITOST ŽIVÉ A NEŽIVÉ PŘÍRODY, OCHRANA PŘÍRODY

### Očekávané výstupy – 2. období

#### Výstup RVP: žák

- objevuje a zjišťuje propojenost prvků živé a neživé přírody, princip rovnováhy přírody a nachází

souvislosti mezi konečným vzhledem přírody a činností člověka

- zhodnotí některé konkrétní činnosti člověka v přírodě a rozlišuje aktivity, které mohou prostředí i zdraví člověka podporovat nebo poškozovat

### Školní výstupy: žák

- posoudí vlivy dopravy na životní prostředí v obci, okolí
- navrhne možná opatření pro zlepšení stávající situace

**Učivo:** vliv dopravy na znečištění ovzduší, vody, půdy (výfukové plyny, hořící nafta, únik benzínu či nafty do vody, do moří, škodlivost umývání aut u vodních toků, únik pohonných hmot do půdy apod.), poškozování rostlin solením silnic v zimním období, nepoživatelné ovoce ze stromů rostoucích u frekventovaných silnic, nevhodnost používání trávy rostoucí u silnic ke krmení domácích zvířat, ekologické způsoby dopravy, elektromobil, bioplyn, cyklistika, pěší turistika, výhody hromadné dopravy, konkrétní aktivity pro ochranu svého prostředí z hlediska vlivu dopravy.

## ČLOVĚK A JEHO ZDRAVÍ

### Očekávané výstupy – 1. období

#### Výstup RVP: žák

- žák dodržuje zásady bezpečného chování tak, aby neohrožoval zdraví své a zdraví jiných
- uplatňuje základní pravidla účastníků silničního provozu
- reaguje adekvátně na pokyny dospělých při mimořádných událostech
- uplatňuje základní hygienické, režimové a jiné zdravotně preventivní návyky s využitím elementárních znalostí o lidském těle, projevuje vhodným chováním a činnostmi vztah ke zdraví

### Školní výstupy: žák

- dodržuje pravidla silničního provozu a chová se tak, aby neohrožoval zdraví své a zdraví jiných jako účastník silničního provozu
- určí v obci nebezpečná místa, kde by neměl přecházet vozovku
- je schopen ošetřit drobné poranění
- v případě potřeby přivolá pomoc k dopravní nehodě
- vhodně se oblékne a vybaví na cyklistický výlet, jízdu na kole, dodržuje pitný režim

**Učivo:** pravidla silničního provozu se zaměřením na chodce a cyklisty, řešení dopravních situací na dopravním koberci, na pískovém stole či pískovišti za použití modelů dopravních značek a dopravních prostředků, nebezpečná místa k přecházení vozovky (v zatáčce, před vrcholem stoupání, za stojícími vozidly, v místě, kde nemáme přehled, kde nám něco brání ve výhledu), barevnost oblečení, ošetření drobných poranění, tel. čísla 112, 150, 155, 156, 158, první pomoc, vhodné oblečení pro cyklistiku.

## Očekávané výstupy – 2. období

### Výstup RVP: žák

- uplatňuje účelné způsoby chování v modelových situacích simulujících mimořádné události a v situacích ohrožujících zdraví
- ošetří drobná a střední poranění a zajistí lékařskou pomoc
- předvede v modelových situacích osvojené jednoduché způsoby odmítání návykových látek

### Školní výstupy: žák

- ošetří drobná a střední poranění a zajistí lékařskou pomoc
- jako chodec a cyklista dodržuje pravidla silničního provozu
- předvede v modelové situaci odmítnutí alkoholu, drogy
- uplatňuje účelné způsoby chování v modelových situacích dopravní nehody
- zvládá na dopravním hřišti jízdu podle pravidel silničního provozu
- zvládá jízdu zručnosti na kole

**Učivo:** bezpečné chování v silničním provozu v roli chodce a cyklisty, pravidla silničního provozu, nebezpečí řízení pod vlivem alkoholu, léků, drog, ošetřování poranění, zásady první pomoci, podle možnosti absolvování jízdy zručnosti (průkazka cyklisty).

**Metody a strategie výuky** by co nejvíce měly vycházet z bezprostřední zkušenosti žáka s realitou, ze smysluplného poznávání svého nejbližšího okolí, manipulace s konkrétními předměty, názornosti.

# Zeměpisné učivo v dopravní výchově na prvním stupni základní školy

Vzdělávací obor Geografie se prolíná prakticky celou vzdělávací oblastí Člověk a jeho svět. S výjimkou tematického okruhu „Člověk a jeho zdraví“ je zeměpisné učivo součástí všech ostatních okruhů.

Vzhledem k požadavkům dopravní výchovy je nejdůležitější aplikace zeměpisného učiva v tematickém okruhu „Místo, kde žijeme“, které výslovně klade důraz na dopravní výchovu. Dalším významným okruhem z hlediska zařazení podílu zeměpisného učiva na dopravní výchově je tematický okruh „Rozmanitost přírody“. Prakticky využitelné poznatky příslušející k tomuto okruhu jsou ale podrobněji rozebrány v rámci vzdělávací oblasti „Člověk a příroda“.

Uplatnění zeměpisného učiva v implementaci dopravní výchovy do školního vzdělávacího programu na ZŠ podle tematických oblastí

## První období

### Místo, kde žijeme

Obsah zeměpisného učiva v této tematické oblasti je dán praktickým významem dvou souvisejících složek vzdělávání na prvním stupni základní školy:

- formování správné prostorové představy o trojrozměrném zemském povrchu, zejména na příkladu podrobných velkoměřítkových map nejbližšího okolí,
- užití map a plánů pro správnou a bezpečnou orientaci v místní krajině.

Toto je naprosto nezbytné pro dosažení očekávaných výstupů v prvním období, jako je vyznačení místa svého bydliště a školy v jednoduchém plánu, nalezení cesty na určené místo a rozlišení možných nebezpečí v nejbližším okolí, začlenění své obce (města) do příslušného kraje a obslužného centra ČR, pozorování a popsání změny v nejbližším okolí, obci (městě) apod. Prvním předpokladem bezpečného pohybu je poznání a pochopení konfigurace objektů nejdříve v těsné blízkosti například trasy domov – škola a později stále širšího okolí. Teprve toto lze označit jako schopnost „orientovat se“.

## Druhé období

Schopnost správné orientace na Zemi je východiskem

- pro určení a vysvětlení polohy svého bydliště nebo pobytu v krajině,
- pro určení světové strany v přírodě i podle mapy a orientace podle nich,
- pro řízení se podle zásad bezpečného pohybu a pobytu v přírodě,
- pro rozlišení mezi náčrtu, plány a základními typy map; vyhledávání jednoduchých údajů o přírodních podmínkách a sídlištích lidí na mapách naší republiky, Evropy a polokouli,
- pro zprostředkování ostatním zkušenosti, zážitky a zajímavosti z vlastních cest a porovnání způsobu života a přírodu v naší vlasti i v jiných zemích.

K dosažení těchto cílů je nezbytná mapa, jako jeden ze základních prostředků používaných ve vzdělávacím procesu. Poskytuje zmenšený, zobecněný a vysvětlený obraz zemského povrchu v rovině mapy. Tyto vlastnosti činí z map nezastupitelný prostředek poznávání a je zapotřebí věnovat (nejen) při dopravní výchově patřičnou pozornost.

Základní předpoklad pro bezpečnou orientaci a pohyb v dopravě – vytváření a rozvíjení mentálního modelu okolního prostředí.

Mapy samy o sobě jsou pasivním nositelem informací, které jsou do nich vkládány. Kde tedy hledat aktivní proces, při němž jsou znázorněné skutečnosti vnímány žáky, učiteli a ostatními uživateli map? Z hlediska výuky je aktivitou již vlastní **čtení obsahu mapy**, kdy pomocí mapové legendy identifikujeme konkrétní jevy. Následně jim s pomocí souřadnicové sítě a vzájemné konfigurace sledovaných jevů přiřazujeme prostorovou lokalizaci. Tato funkce je naprosto zásadní a je nezbytným předpokladem dalšího využívání obsahu mapy.

### **Činnosti potřebné pro utváření a rozvoj prostorového vnímání**

- Proces čtení mapy začíná pochopením grafických symbolů přiřazených v mapové legendě znázorněným jevům - dvojité linie s výplní znamenají pozemní komunikace apod. Při čtení obsahu mapy je uživatel vyhledává a sleduje jejich rozmístění v ploše. Prvotní čtení je tedy představováno tvrzeními typu – Prahou protéká řeka Vltava, Olomouc leží severovýchodně od Brna ...
- Druhá, kvalitativně vyšší schopnost map zprostředkovat informace, spočívá v propojování informací získaných čtením mapy a odvozováním nových poznatků. Jednotlivá prvotní zjištění jsou podkladem pro další vyhodnocování skutečností obsažených v mapě. Základem této úrovně aktivního využití mapy je porovnání vzájemného postavení objektů a jevů.

#### *Můžeme porovnávat:*

1. prvky uvnitř jednotlivých složek obsahu map (z rozmístění ploch lesů v České republice zjistíme charakter jejich rozmístění a rozsahu – lesní porosty Českomoravské vrchoviny tvoří mozaiku malých ploch, pomezí Moravy a Slovenska naopak představují rozsáhlé kompaktní plochy),
2. různé složky obsahu mapy – (porovnáním georeliéfu a ploch lesa zjistíme, že v ČR jsou lesnaté oblasti spíše ve větších nadmořských výškách),
3. prvky a složky obsahu dvou či více srovnatelných map (z mapy výškových vrstev a klimatické mapy odvodíme, že v ČR se vzrůstající nadmořskou výškou klesají průměrné teploty a rostou roční úhrny srážek).

### **Podmínky úspěšného vyhodnocení obsahu map**

#### **Horizontální průmět**

Předpokladem využití mapového obsahu je správné pochopení a vnímání horizontálního průmětu objektů a jevů v ploše mapového listu. Podmínkou pro porozumění mapové kresbě je schopnost zaujmout stanoviště nad územím a vnímat je z „ptačí“ perspektivy. Tato schopnost se u žáků prvního stupně vytváří postupně. Většina žáků ještě ve 3. a 4. ročníku ale touto schopností nedisponuje, resp. nedokáže se hypoteticky do tohoto stanoviště přenést. Tito žáci postrádají potřebný kognitivní nástroj, který by jim umožnil utvořit si smysluplné pojetí mapy. Verbální sdělování typu „co bychom viděli, kdyby...“ a definice „mapa je zmenšený obraz zemského povrchu...“ mohou žáci přijmout nanejvýš jako málo pochopená fakta, která si pouze zapamatují, ale nepochopí.

#### **Dětský egocentrismus**

Tato skutečnost souvisí s aktuálními poznávacími schémata mladších žáků, zahrnujícími především zkušenost s frontálním pohledem. Jde o projev dětského egocentrismu (posuzování jevů od sebe, ze své-

ho stanovíště, ze svého stanoviska). Tuto centraci můžeme pozorovat i v neschopnosti žáků projektovat znalost půdorysu geometrických těles do schopnosti představit si průmět objektů velkých rozměrů, např. domovních bloků. Prvním předpokladem správného chápání obsahu map je tedy zkušenost s hypotetickou změnou stanovíště a s ní spojená představa průmětu objektu z tohoto místa pohledu. Žáci sami objevují že při pohledu shora uvidí například domy jako obdélníky, silnice jako čáry apod.

### **Simulace krajiny**

Hypotetická změna stanovíště spojená s decentrací však sama o sobě nestačí k pochopení mapového vyjádření skutečnosti. Žáci mladšího školního věku jsou totiž schopni **myslet konkrétně**, tj. v myslí operují s konkrétními představami o jevech. Tyto jejich představy jsou vázány na zkušenost, kterou učiní v činnostech. Jednoduše řečeno (ve vztahu ke konstrukci pojmu mapa), dítě musí „uvidět“ (resp. u velkých objektů představit si) průmět konkrétního předmětu a opačně, podle průmětu tento předmět poznat. V dalším kroku je zapotřebí přiblížit změnu vyplývající z různé orientace předmětů, tak, jak se ve skutečnosti nacházejí. Aby žáci porozuměli vertikálnímu úhlu pohledu a dokázali hypoteticky změnit své stanovíště, (tedy v myslí se přenést nad objekty, které bezprostředně z tohoto pohledu vnímat nemohou), je nutné, aby sami takovouto situaci zažili. V simulované situaci jim předložíme konkrétní problém – půdorysně zakreslit žáky vytvořené prostorové modely části krajiny.

Při realizaci uvedeného úkolu se žáci seznámí s nutností zmenšeného a zjednodušeného zakreslu znanorňované skutečnosti. Tento krok vyžaduje postupný přechod z vyjádření v poměru 1:1 k menším měřítkům. Teprve tehdy si uvědomí, že nemohou zakreslit všechny jevy na tomto modelu ve všech jejich detailech.

### **Zobecnování znázorňované reality**

Postupným zmenšováním skutečnosti dospějí k pochopení dalšího z atributů mapového obrazu – zobecnění obsahu map v závislosti na míře zmenšení. Mohou totiž například nahradit křivolaké linie vodních toků úsečkami nebo je charakterizovat pomocí méně detailního průběhu čar. Porovnáním těchto dvou způsobů sami dospějí, že předloze podobnější (geograficky věrohodnější) je takové nahrazení, které zachovává její podstatné vlastnosti.

Teprve po zvládnutí tohoto prvního kroku mohou žáci správně porozumět obsahu map středních a malých měřítek. Na nich je pak vhodné dokumentovat zobecnění, které má více úrovní. Jednak jsou zobecněny jednotlivé složky obsahu mapy – vodstvo, sídla ... a jsou tak zjednodušovány, ale i vypouštěny méně podstatné jevy – přítoky větších řek, málo početné obce apod. Ale vynechány jsou i kompletně některé složky obsahu mapy, které jsou v daném měřítku vzhledem k ostatnímu obsahu kartograficky nevyjádřitelné, nebo jsou vzhledem k tematice mapy nepodstatné – např. georeliéf v socioekonomických mapách. Důležitá je přitom zásada spojování míry zobecnění v závislosti na konkrétním měřítku v postupných krocích – mapy velkého měřítka (nejbližšího okolí školy), středního měřítka (lokalizace sídla školy v kontextu s okolními sídly), malého měřítka (poloha sídla v rámci republiky) a velmi malého měřítka (poloha naší republiky v Evropě).

### **Znakový klíč**

Obsah mapy je srozumitelný díky symbolizovanému způsobu komunikace znázorňovaných skutečností – jazyku mapy. Prostředkem ke správnému chápání je znakový klíč – legenda mapy. Její význam si dobře uvědomíme při srovnání téhož území na leteckém či družicovém snímku a na srovnatelné mapě.

Snímek sice obsahuje podstatně více podrobností, často ale nevíme co vyjadřují. Na mapě je každá část jejího obsahu srozumitelná díky legendě, v níž si význam libovolného jevu zjistíme nebo ověříme. S významem řady kartografických znaků se žáci seznamují i mimo školu používáním automap, turistických map apod. Především na školách druhého a vyššího stupně jsou ale využívány rozmanité a početné kartografické znázorňovací prostředky. Školní zeměpisné atlasy jsou obvykle určeny společně pro druhý a třetí stupeň a žáci s nimi pracují hned od šesté třídy. K dispozici není prakticky žádný mezistupeň, který by je na tento přechod připravil.

Význam vysvětlení konkrétního obsahu map vynikne v souvislosti s její **zeměpisnou interpretací**. Čím častěji je žák nucen využívat znakový klíč, tím méně se soustředí na vysvětlení podstatných geografických souvislostí. Proces zapamatování znázorněných skutečností je přerušován a ztrácí se původní záměr. Interpretace je v daném kontextu chápána jako pokračování a rozvoj vlastní identifikace sledovaných objektů a jevů. Teprve tato činnost má kognitivní význam v geografickém poznávání. Identifikovaným prvkům mapového obsahu přiřazujeme jejich prostorovou určenost a to porovnáváním vzájemně mezi sebou nebo vzhledem k zeměpisné síti. **Zde nacházíme nezastupitelný zdroj zeměpisných poznatků a proto je nutné využít dostupné prostředky pro jejich efektivní komunikaci.**

V praxi jsou sice uvedené zásady využívány, ale spíše nahodile a bez směřování k vytyčenému cíli. Základní aspekty implementace požadovaných poznatků a dovedností do dopravní výchovy na prvním stupni ZŠ lze dosáhnout jen s využitím jednotlivých uvedených vlastností map a zásad jejich využití.



## Vzdělávací oblast: Matematika a její aplikace

Vzdělávací oblast je založena především na aktivních činnostech při práci s matematickými objekty a na využití matematiky v reálných situacích. Klade důraz na porozumění a rozvoj základním myšlenkovým postupům a pojmům a vztahům mezi nimi. Vede k osvojování si algoritmů, symbolů a způsobu jejich použití.

Vzdělávací oblast je rozdělena na čtyři tematické okruhy: Čísla a početní operace, Závislosti, vztahy a práce s daty, Geometrie v rovině a prostoru, Nestandardní aplikační úlohy a problémy.

Cílové zaměření vzdělávací oblasti Matematika a její aplikace poskytuje mnoho podnětů, které mohou přispět k naplňování cílů dopravní výchovy. Jde zejména o:

- využívání matematických poznatků a dovedností v praktických činnostech – odhady, měření, orientace apod.,
- rozvoj kritického myšlení,
- modelování reálných situací v matematickém prostředí, vyhodnocování modelu a jeho porovnání s reálnou skutečností,
- řešení problémových situací a aplikovaných úloh z běžného života, využití výsledků, řešení úloh a problémů v reálných situacích,
- výchova k soustavné sebekontrolě, rozvíjení důvěry ve vlastní schopnosti.

Problematika dopravní výchovy se týká výrazně geometrie v rovině a prostoru – hledání podobností a odlišností útvarů, modelování reálných situací, odhady, úhly, délky, ..dále pak řešení nestandardních úloh a početních operací a jejich propojení s životní realitou. Přispívá k rozvoji logického myšlení (řešení dopravy v křižovatkách), dodržování pravidel, třídění pojmů (značky...), porovnávání (vzdálenosti, rychlosti...), orientaci v plánu, mapě...

Matematika se může tedy svým pojetím i svými metodami podílet velkou měrou na pěstování celé řady kompetencí potřebných při zvládnání dopravních situací, jako jsou např. kázeň, sebekontrola, pečlivost, přesnost, pohotovost, důslednost, odpovědnost, koncentrace a další. Rovněž může přispívat k potlačování některých negativních rysů, jakou jsou zbrklost, neuváženost, povrchnost, nekritické sebevědomí apod. Dopravní výchova poskytuje matematice mimo jiné možnosti uplatnění teoretických poznatků v realitě a tím se realizují možnosti využití aplikačních úloh v mnoha tématech matematiky základní školy. Navíc práce s číselnými údaji získanými ze statistik dopravní nehodovosti přináší konkrétní výsledky, které mohou být pro žáky varující. Číslo je zpravidla pro žáka tím nejpřesvědčivějším argumentem.

### ČÍSLO A POČETNÍ OPERACE

#### Očekávané výstupy – 1. období

##### **Výstup RVP: žák**

○ používá přirozená čísla k modelování reálných situací, počítá předměty v daném souboru, vytváří soubory s daným počtem prvků

- čte a zapisuje přirozená čísla do 1000, užívá a zapisuje vztah rovnosti a nerovnosti
- užívá lineární uspořádání, zobrazí číslo na číselné ose
- řeší a tvoří úlohy, ve kterých aplikuje a modeluje osvojené početní operace

### Školní výstupy: žák

- zobrazí matematicky reálnou situaci v silničním provozu (odpovídající věku žáka) – počet osob, vozidel, cyklistů na křižovatce
- přečte a předá informaci z tisku o nehodovosti v obci, okolí – v číselných údajích
- vyznačí množství dopravních nehod, značek, chodců... na číselné ose
- řeší jednoduché slovní úlohy s dopravní tematikou do 1000
- vytváří vlastní slovní úlohy s dopravní tematikou v oboru do 1000

Učivo: pamětné sčítání, odčítání, násobení, dělení při řešení slovních úloh s dopravní tematikou; zaokrouhlování; řešení aplikačních úloh; odhady rychlosti, vzdálenosti, číselná osa.

## Očekávané výstupy – 2. období

### Výstup RVP: žák

- provádí písemné početní operace v oboru přirozených čísel
- řeší a tvoří slovní úlohy, ve kterých aplikuje osvojené početní operace v celém oboru přirozených čísel
- zaokrouhluje přirozená čísla, provádí odhady a kontroluje výsledky početních operací v oboru přirozených čísel

### Školní výstupy: žák:

- provádí písemné početní operace v oboru přirozených čísel při řešení úloh ze života s problematikou dopravní výchovy
- přečte a předá informaci z tisku o nehodovosti v obci, okolí – v číselných údajích
- řeší a tvoří slovní úlohy s problematikou dopravní výchovy (počty nehod, počty zranění, náklady na odstranění nehod, výdaje na prevenci..)
- zaokrouhluje vzdálenosti dopravních prostředků, počty nehod, výdajů na prevenci, výdajů na odstranění nehod, odhaduje rychlost jedoucího vozidla, množství dopravních prostředků, které projedou obcí za určitou časovou jednotku

**Učivo:** písemné a pamětné sčítání, odčítání, násobení, dělení – počty nehod, smrtelných úrazů, zranění, výdajů na odstranění nehod, výdajů na prevenci při řešení a utváření slovních úloh, odhady a zaokrouhlování rychlosti, vzdálenosti (kratší, delší trasa...), finančních prostředků, číselná osa, tvorba vlastních úloh počítání s velkými čísly; měřítko plánu, mapy, poměr; procenta.

## ZÁVISLOSTI, VZTAHY A PRÁCE S DATY

### Očekávané výstupy – 1. období

#### Výstup RVP: žák

- doplňuje tabulky, schémata, posloupnosti čísel

#### Školní výstupy: žák

- orientuje se v jednoduchém jízdním řádu místní dopravy
- zapíše do tabulky data spojená s dopravní nehodovostí, úrazy

**Učivo:** jízdní řád místní dopravy, tabulka, jednoduchý graf ve čtvercové síti.

### Očekávané výstupy – 2. období

#### Výstup RVP: žák

- vyhledává, sbírá a třídí data
- čte a sestavuje jednoduché tabulky a diagramy

#### Školní výstupy: žák

- z tisku vyhledává, sbírá, třídí data o dopravní nehodovosti a prevenci
- data zaznamenává do tabulky a diagramu s konstruováním nebo využitím počítačového programu

**Učivo:** práce s tabulkou – její konstrukce, vložení dat, hledání závislostí mezi daty o nehodovosti a prevenci..., záznam do diagramu – práce s počítačem.

## GEOMETRIE V ROVINĚ A PROSTORU

### Očekávané výstupy – 1. období

#### Výstup RVP: žák

- rozezná, pojmenuje, vymodeluje a popíše základní rovinné útvary a jednoduchá tělesa, nachází v realitě jejich reprezentaci
- porovná velikost útvarů, měří a odhaduje délku úsečky
- třídí rovinné útvary

#### Školní výstupy: žák

- na příkladech jednotlivých typů značek pojmenuje základní rovinné útvary (kruh, čtverec, obdélník, trojúhelník)
- modeluje jednotlivé značky a pojmenovává je

- na plánu obce porovná vzdálenosti do určitého místa, určí nejkratší trasu

**Učivo:** základní útvary v rovině: čtverec, obdélník, kruh, trojúhelník, úsečka, lomená čára, délka úsečky

## Očekávané výstupy – 2. období

### Výstup RVP: žák

- narýsuje a znázorní základní rovinné útvary
- sčítá a odčítá graficky úsečky, určí délku lomené čáry, obvod mnohoúhelníku sečtením jeho stran
- sestrojí rovnoběžky a kolmice

### Školní výstupy: žák

- vyrobí pro modelové situace nebo dětskou hru dopravní značky
- narýsuje křižovatku znázorňující dopravní situaci, doplní značky, dopravní prostředky
- vypočítá graficky i numericky vzdálenost do určitého místa z místa bydliště s využitím mapy regionu nebo mapy ČR

**Učivo:** základní útvary v rovině: čtverec, obdélník, kruh, trojúhelník, úsečka, lomená čára, délka úsečky, jednotky délky a převody vzdáleností, kolmice, rovnoběžky.

## NESTANDARDNÍ APLIKAČNÍ ÚLOHY A PROBLÉMY

## Očekávané výstupy – 2. období

### Výstup RVP: žák

- řeší jednoduché praktické slovní úlohy a problémy, jejichž řešení je do značné míry nezávislé na obvyklých postupech a algoritmech školské matematiky

### Školní výstupy: žák

- řeší jednoduché praktické slovní úlohy a problémy – dopravní situace v křižovatce

**Učivo:** řešení komplexnějších úloh s dopravní tematikou, ve kterých lze užít logický úsudek pro řešení problému, řešení úloh na orientaci v rovině i prostoru.

**Metody práce:** pozorování, Metody práce v matematice:

- analýza, syntéza, induktivní postupy, deduktivní úvahy, zobecňování,
- pozorování, práce s textem – vyhledávání dat, práce s tabulkami, se statistickou ročenkou.
- modelování situací, grafické znázorňování

Praktickou část uvést společně pro I. i II. stupeň.

## Vzdělávací oblast: Jazyk a jazyková komunikace

Vzdělávací oblast Jazyk a jazyková komunikace se realizuje na 1. stupni ZŠ ve vzdělávacích oborech Český jazyk a literatura a Cizí jazyk.

### Vzdělávací obor: Český jazyk a literatura

Užívání češtiny v písemné i mluvené podobě umožňuje žákům vyjádřit své pocity, potřeby, rozvíjet své zájmy, získávat nové poznatky a dovednosti a být právoplatným členem společnosti, který na určité úrovni zvládá komunikaci se svým okolím.

Vzdělávací obor Český jazyk a literatura má komplexní charakter, ale je pro přehlednost rozdělen do tří složek. Z hlediska dopravní výchovy je významná složka Komunikační a slohová výchova, v níž se žáci učí číst a chápat různá sdělení – dopravních předpisy, značky, pravidla a aktivně se písemnou formou zapojovat do aktuálního dění pro bezpečnost dětí v silničním provozu. Sledování zpráv z různých informačních zdrojů může být předmětem kritického posuzování obsahové stránky sdělení a vedení diskusí, besed na dané téma a vlastní prezentace žáků.

Svých znalostí a dovedností složky Jazykové výchovy děti využijí k přesnému a správnému ústnímu i písemnému vyjadřování o dané situaci (přesné pojmenování značek, pravidel, řešení testových úloh dopravní výchovy).

Velmi úzkou vazbu má s problematikou dopravní výchovy i třetí složka Literární výchova.

Její základem je práce s uměleckými, uměleckonaučnými i naučnými texty jedinečného charakteru a různorodých témat, mezi nimiž se objevují také témata související s náplní a cíli dopravní výchovy. Texty s těmito tématy mohou zobrazovat fiktivní modelové situace, popř. jen dílčí motivy související s dopravou a člověkem jako jejím účastníkem nebo mohou obsahovat fakta související se současností, minulostí, popř. budoucností dopravy. Tyto texty umožňují specifický průnik literární výchovy s tématy a cíli výchovy dopravní. Specifičnost průniku je dána především konkrétním charakterem textů – literární kategorií, druhem, žánrem, mírou reálnosti nebo fantastičnosti i dalšími formálními zvláštnostmi literárního zpracování. Některé texty mohou v dopravní výchově plnit pouze elementární funkci motivační, jiné se mohou stát pro naplňování cílů dopravní výchovy hodnotným inspiračním zdrojem.

Četba textů s dopravní tematikou vede k získání konkrétního prožitku a utváření postojů a hodnot žáků. Tato složka poskytuje rovněž mnoho příležitostí práce s informacemi z různých informačních zdrojů.

## KOMUNIKAČNÍ A SLOHOVÁ VÝCHOVA

### Očekávané výstupy – 1. období

#### Výstup RVP: žák:

- plynule čte s porozuměním texty přiměřeného rozsahu a náročnosti
- porozumí písemným nebo mluveným pokynům přiměřené složitosti
- píše věcně i formálně jednoduchá sdělení

- seřadí ilustrace podle dějové posloupnosti a vypráví podle nich jednoduchý příběh
- na základě vlastních zážitků tvoří krátký mluvený projev

### **Školní výstupy: žák:**

- plynule čte s porozuměním názvy jednotlivých značek ve svém okolí
- plynule čte s porozuměním a vysvětlí jednoduchá pravidla pro chodce – účastníky silničního provozu
- reaguje správně na ústní i písemné pokyny – ukaž pravou ruku, levou ruku, stoupni si vpravo, vlevo od..., zastav se, rozběhni se, rozhlédni se vlevo, vpravo, vlevo...
- píše věcně i formálně správně jednoduchý dopis, názvy značek, jednoduchých pravidel
- seřadí ilustrace příběhu s dopravní tematikou podle dějové posloupnosti a vypráví podle nich jednoduchý příběh
- nedokončený příběh dotváří
- vypráví ústně a zaznamená písemně vlastní zkušenost ze silničního provozu

Učivo: čtení pozorné s porozuměním pokynům, značkám, pravidlům; věcné čtení jako zdroj informací; komunikační žánry: vzkaz, vypravování, dialog, telefonický rozhovor; mimojazykové prostředky – mimika, gesta žánry písemného projevu: adresa, vzkaz, dopis, vypravování; tvořivý přístup k žánrům ústního a písemného projevu: vymýšlení nových značek – pravidel do třídy, nastudování pravidla, žáky, nechat vysvětlit ostatním, dramatizace příběhů, pravidel.

## **Očekávané výstupy – 2. období**

### **Výstup RVP: žák**

- čte s porozuměním přiměřeně náročné texty potichu i nahlas
- rozlišuje podstatné a okrajové informace v textu pro daný věk, podstatné informace zaznamenává
- reprodukuje obsah přiměřeně složitého sdělení a zapamatuje si z něj podstatná fakta
- píše správně po stránce obsahové i formální jednoduché komunikační žánry
- vede správně dialog, telefonický rozhovor, zanechá vzkaz na záznamníku
- sestaví osnovu vyprávění a na jejím základě vytváří krátký mluvený nebo písemný projev s dodržáním časové posloupnosti

### **Školní výstupy: žák**

- čte s porozuměním přiměřeně náročné texty s dopravní tematikou potichu i nahlas, porozumí pravidlům, pokynům z dopravních předpisů
- zaznamenává podstatné informace z přečteného textu různými způsoby: mapou pojmů, výpisky, klíčovými slovy...
- reprodukuje obsah sdělení s dopravní tematikou z tisku, televize, rádia, knih, internetu
- kriticky posuzuje sdělení k jedné události z více zdrojů
- píše správně zprávu, oznámení, dopis, vypravování
- vede správně telefonický rozhovor při přivolání pomoci
- sestaví osnovu vyprávění k vlastně prožitému příběhu a vytvoří krátký mluvený nebo písemný projev s dodržáním časové posloupnosti

- diskutuje nad dodržováním dopravních předpisů, nehodami...
- píše správně názvy značek

**Učivo:** čtení pozorné s porozuměním pokynům, značkám, pravidlům; věcné čtení jako zdroj informací; komunikační žánry: vzkaz, zpráva, vypravování, dialog, , telefonický rozhovor; mimojazykové prostředky – mimika, gesta; žánry písemného projevu: adresa, zpráva, oznámení, vzkaz, dopis, dotazník pro veřejnost, vypravování.

## Konkrétní náměty:

### 1. Výlet na kole

Jarda se Standou se domluvili, že si udělají v sobotu výlet na kole. Rozhodli se, že navštíví hrad Buchlov, který byl postaven v polovině 13. století. Nejvíce se těšili, že se podívají do hladomorny. Před cestou hovořili o tom, co všechno musí mít správně vybavené kolo a proč je to důležité. Poradíte jim?

- Správně vybavené kolo musí mít: .....
- Řekněte, co všechno museli chlapi udělat, než vyjeli z domu.  
Očistit kolo, aby .....
- Nastavit zrcátko, poněvadž .....
- Seřídít sedlo, protože .....
- Připravit hustilku, kdyby .....
- Cestou na hrad musí Jarďa se Standou přejít železniční přejezd. Poradte jim, jak to mají bezpečně a správně udělat.
- Je ve vašem okolí také nějaký hrad, zámek nebo jiné zajímavé místo? Už jste je navštívili? Popište ostatním, jak se tam dostanete pěšky, na kole (autem).
- Řekněte spolužákům, jak jezdíte na kole:
  - Pomalu a opatrně.
  - Rychle a nepozorně.
  - Rychle, ale bezpečně.
  - Podle rady rodičů.

### 2. Umíte napsat inzerát?

Honza má pěkné kolo, ze kterého už bohužel vyrostl. Od rodičů proto dostal k narozeninám nové. Rozhodl, že staré kolo prodá. Chtěl by dát do novin nebo na školní nástěnku inzerát. Poradíte mu, jak to má udělat? Na co nesmí zapomenout?

### 3. Orientace v jízdním řádu

Lenka bydlí v Brně a chystá se na prázdniny k babičce na Velehrad. Je to známé místo, které leží blíz-

ko Uherského Hradiště. Lenka už se moc těší. Pojede nejprve vlakem a pak autobusem. Nejdříve však musí

- zjistit odjezd vlaku z Brna do Starého Města
- zjistit odjezd autobusu ze Starého Města na Velehrad
- koupit si jízdenku na vlak
- koupit si jízdenku v autobusu
- .....
- .....

Uměli byste Lence poradit? Už jste někdy sami cestovali? Víte, jak byste se měli v dopravních prostředcích chovat?

### 7. Na nádraží

Lenka už má jízdenku a čeká na nástupišti na příjezd vlaku. Protože má ještě chvilku čas, sedla si na lavičku a pozoruje, co se kolem ní děje (obrázek).

Povídejte, co se děje na nádraží a použijte pěkná a výstižná slovesa.

## JAZYKOVÁ VÝCHOVA

### Očekávané výstupy – 1. období

#### Výstup RVP: žák

- porovnává významy slov, zvláště slova opačného významu a slova významem souřadná, nadřazená a podřazená, vyhledá v textu slova příbuzná
- rozlišuje v textu druhy vět podle postoje mluvčího a k jejich vytvoření volí vhodné jazykové i zvukové prostředky
- odůvodňuje a píše správně i/y po tvrdých a měkkých souhláskách i po obojetných souhláskách ve vyjmenovaných slovech, dě,tě,ně, ú/ů, bě, pě,vě,mě – mimo morfologický šev, velká písmena na začátku věty a v typických případech vlastních jmen osob, zvířat a místních pojmenování
- rozlišuje slovní druhy v základním tvaru

#### Školní výstupy: žák

- porovnává významy slov, zvláště slova opačná s dopravní tematikou (rychle-pomalou, vpředu-vzadu, blízko-daleko...)
- vytváří slova souřadná, nadřazená a podřazená k pojmům s dopravní tematikou (podřazená slova ke slovu dopravní značky, dopravní prostředky...)
- rozlišuje druhy vět podle postoje mluvčího – věty rozkazovací
- rozlišuje slovní druhy: podstatná jména, slovesa, přídavná jména, číslovky v základním tvaru, citoslovce ve vztahu k dopravní tematice
- výše uvedené gramatické jevy používá správně ve zmíněných písemných žánrech

Učivo: zvuková a grafická podoba slova, význam slov, slova opačná, slova souřadná, podřazená, nad-



řazená, druhy vět podle postoje mluvčího – věty rozkazovací, slovní druhy – podstatná jména jako názvy značek, přídavná jména – jako vlastnosti rychlý, pomalý, divoký..., slovesa jako děj – jet, stát, zastavit, otočit se ..., citoslovce – pomoc, já, au...), i/y po tvrdých a měkkých souhláskách i po obojetných souhláskách ve vyjmenovaných slovech, dě,tě,ně, ú/ů, bě, pě,vě,mě – mimo morfologický šev, velká písmena na začátku věty a v typických případech vlastních jmen osob, zvířat a místních pojmenování ulic, náměstí.

## Očekávané výstupy – 2. období

### Výstup RVP: žák

- porovnává významy slov zvláště slova stejného nebo podobného významu a slova vícevýznamová
- užívá vhodných spojovacích výrazů, podle potřeby projevu je obměňuje
- píše správně i/y ve slovech po obojetných souhláskách
- zvládá základní příklady syntaktického pravopisu

### Školní výstupy: žák

- porovnává významy slov, slova stejného nebo podobného významu s dopravní tematikou
- užívá vhodných spojovacích výrazů v mluveném i písemném projevu s dopravní tematikou v již zmíněných žánrech
- píše správně i/y ve slovech po obojetných souhláskách v zmíněných písemných žánrech s dopravní tematikou
- v písemném projevu používá správně jednoduché příklady syntaktického pravopisu

**Učivo:** význam slov, slova stejného, podobného významu; kořen slov, část předponová a příponová, koncovka, slovní druhy – tvary slov, podstatná jména jako názvy značek, přídavná jména – jako vlastnosti rychlý, pomalý, divoký..., slovesa jako děj – jet, stát, zastavit, otočit se, příslovce – pomalu, rychle, zbrkle..., předložky – v křižovatce, za rohem, u značky..., citoslovce – pomoc, já, au...), i/y ve slovech po obojetných souhláskách, koncovky podstatných jmen a přídavných jmen tvrdých a měkkých a syntaktického pravopisu; spojování vět do souvětí různými spojovacími výrazy; základní skladební dvojice.

## Konkrétní náměty:

### I. HLÁSKOSLOVÍ

**1. Přepište názvy** dopravních značek. Uměli byste některé z nich nakreslit?

Přechod pro chodce, Stezka pro cyklisty, Pozor zatáčka, Jednosměrná ulice, Hlavní silnice, Pěší zóna  
Jaké další dopravní značky znáte?

Jaká dopravní značka je nejbližší vašemu domu, škole? Víte, co znamená?

**2. Řekněte,** jak byste nejradyji cestovali. Na co byste museli dávat pozor? Slova přepište.

pěšky, autem, vlakem, letadlem, tramvají, lodí, autobusem, na koloběžce, na kole, na motorce

**3. Básnička varuje** všechny poplety. Schválně si přečtete, jak to může dopadnout, když se písmena popletou.

NĚKDO AUTO ŘÍDÍ

Někdo auto řídí,  
Jiný se v něm řítí.

Co se stalo,  
Co to bylo?

T a D se vyměnilo.  
Je to moc  
... anebo málo?

Vždyť to auto nabouralo.

Kvůli tomu T a D  
Ztratil řidič náladu.

Kvůli tomu T a D  
Platil řidič pokutu.

*Jan Vodňanský*

Jakou nejvyšší rychlostí může jet řidič v obci, aby neplatil pokutu?  
Co musíte udělat, než přejdete silnici na druhou stranu?  
Jak je vyznačeno místo, kudy můžete přecházet?

**4. Říkejte slova** a tleskejte do rytmu podle slabik.

zavazadlo, letadlo, motor, vrtule, kufr, nafta, mapa, kolo, hustilka, benzin, galuska, koloběžka, batoh,  
motorka

Vysvětlete význam slov hustilka a galuska.  
Dokážete k podtrženým slovům přiřadit slovo nadřazené?

**5. Zebra**

Silnici přecházíme v místě, které je označeno několika bílými pruhy. Víte, jak jim říkáme? Znáte ještě jiný význam tohoto slova? Doplněte přirovnání a užitje je ve větách.  
pruhovaný jako ... .

**6. Co nesmí chybět v autě?**

Vyberte z nabídky, co patří k povinnému vybavení auta. Vybraná slova pečlivě přepište.

nový fotoaparát, dopravní značka, igelitová pláštěnka, výstražný trojúhelník, plátěné tenisky, osvěžování nápoj, čerstvé řízky, bezpečnostní vesta, nákupní taška, mobilní telefon, vybavená lékárnička, osvěžovač vzduchu, máslové sušenky

**7. Doplnujte vhodná slova** a hotové věty napište. Ale pozor, abyste kvůli háčku nebo čárce nepokazili celou větu!

*jed, nebo jed*

V zatáčce ..... opatrně! Hadí ..... je nebezpečný.

*vystup, nebo výstup*

Na zastávce Náměstí Svobody ..... Pro horolezce byl ..... na Gerlachovský štít namáhavý.

*čáry, nebo cary*

Kolem popelnice ležely ..... papíru. Místa pro předjíždění označují na silnici přerušované

**8. Poskládejte slovo** podle nápovědy.

Napište:

- druhou slabiku ze slova přeseďat;
- písmeno, které mají společné slova kamna a sedmý;
- první písmeno abecedy;
- první slabiku slova formule.

Které slovo jste napsali? Můžete namalovat obrázek? Jaké barvy použijete? Víte, co znamenají?

## **Tvoření slov a stavba slova**

**1. Říkejte, co označují daná slova.** Doplňte pod ně slova základová a vyznačte slovotvorný základ. řidič vozidlo chodec

.....

**2. Kdo vytvoří pomocí různých předpon nejvíc sloves?**

Jít: .....

Vézt: .....

**3. Jak se jmenuje ten, kdo**

řídí autobus, cestuje dopravními prostředky, hasí požár, závodí s autem, jede na kole

**4. Uvádějte slova příbuzná** a vyznačte v nich kořeny.

chodit:

jezdit:

## II. Tvarosloví

### 1. Hurá do ulic ...

Ve městě na křižovatce často bývá rušno. Může se stát, že to dopadne jako na našem obrázku. Co se vlastně přihodilo?

Převedte podstatná jména do jednotného čísla a určete jejich rod.

křižovatky, semaforey, auta, silnice, policisté, kola, srážky, řidiči, zatačky, cyklisté, světla

### 2. Nové kolo

Malý Honzík dostal k svátku krásné nové kolo. Samozřejmě si ho chtěl hned vyzkoušet, „Jeď opatrně,“ připomínala mu maminka. Ale Honza ji už neposlouchal. Rozjel se z kopce jako splašený. Dole nezvládl zatačku a sjel přímo do příkopu. Kolu se sice nic nestalo, ale Honza si pořádně natloukl koleno. To bylo křiku!

Už se vám něco podobného také stalo? Na co musíme při jízdě na kole dávat pozor? Víte, odkdy se můžete vydat na kole sami na silnici?

Vyhleďte v textu všechna přídavná jména.

Jsou v textu nějaké předložky?

Ke kterému slovnímu druhu patří podtržená slova?

Dokážete k podtrženým slovům doplnit infinitiv?

### 3. Víte, jak vypadají a co znamenají tyto dopravní značky? Uměli byste je nakreslit?

- Zákaz vjezdu cyklistů
- Přechod pro chodce
- Práce na silnici
- Zatáčka vlevo

Kolik je v textu slov neohebných? Zařaďte je ke slovnímu druhu. Vyhleďte podstatná jména, rozdělte je do skupin podle mluvnického rodu a zařaďte je ke vzoru.

### 4. Slovesa v závorkách převedte do minulého času.

Pepíčka (mrzet), že Vojta už v letadélku Káněti (letět). Létání se Pepíčkově také moc (líbit), ale zatím se jenom (dívat). (Utěšovat) ho jedině to, jaké má krásné nové kolo. U Tomešů mají kolo jen u trakaře a u vozíku. Nikdo u nich (nemít) takové pěkné kolo, jaké (dostat) Pepíček! Pepíček svoje kolo (vytáhnout) zpod kůlny a zálibně si je (prohlížet). Potom je pyšně (vodit) po zápraží a kolem hnoje.

*(Podle Bohumila Říhy)*

Vyhleďte v ukázce všechny spojky.

Máte doma také kolo? Povězte ostatním, jak se o ně staráte?

### 5. Slova v závorkách užitě v náležitých tvarech.

Víte, že

- po (chodník) se (chodit) vpravo?
- na jízdním (kolo) se (jezdit) při pravém okraji vozovky?
- před (vstup) na (vozovka) se chodec (muset) pořádně rozhlédnout na obě strany?

- cyklisté (smět) jet pouze jednotlivě za sebou?

### III. Věta jednoduchá a souvětí

#### 1. Spojte věty do souvětí vhodnými spojkami.

Zůstali jsme stát. Na semaforu svítila červená. – Na dálnici došlo k dopravní nehodě. Naštěstí nebyl nikdo zraněný. – Do rána zamrzlo. Na silnici byl led. Museli jsme při jízdě dávat pozor. – Auto mělo vážnou poruchu. Museli jsme zavolat odtahovou službu.

#### 2. Ve městě

Motocykly (ujíždět). Auta (troubit). Někteří řidiči (předjíždět). Policisté (měřit) rychlost. Chodci (přecházet) po přechodu. Cyklisté (jet) po pravé straně vozovky. Některé automobily (zahýbat) doprava, jiné doleva. Autobusy (čekat) na svých stanovištích na odjezd. Cestující (nastupovat). Dva osobní automobily se (srazit).

Převedte slovesa v závorkách do minulého času a cvičení napište.

V každé větě podtrhněte podmět (rovnou čarou) a přísudek (vlnkou).

#### 3. Které z následujících souvětí můžeme vyjádřit vzorcem Když V1, V2 a V3.

Když přecházíme na druhou stranu vozovky, musíme se pořádně rozhlédnout, aby nedošlo k nehodě.

Když nastoupila babička do autobusu, Radek hned vyskočil a uvolnil jí místo.

Když chceme jet autobusem, vlakem, tramvají nebo jiným dopravním prostředkem, musíme mít platnou jízdenku.

Vyjádřete vzorcem i zbývající dvě souvětí.

#### 4. Všestranný jazykový rozbor

Zraněnou dívku oba záchránci opatrně převezli do blízké nemocnice, lékaři ji tam ošetřili a se sádrou na ruce ji nakonec propustili do domácího ošetřování.

– co se asi dívce přihodilo? Mohlo jít o dopravní nehodu? Dokázali byste zraněné dívce poskytnout první pomoc? Uměli byste k nehodě přivolat Záchranou službu? Znáte její číslo? Předvedte telefonický rozhovor.

- určete, z kolika vět se souvětí skládá, a napište jeho vzorec
- je srozumitelná základní skladební dvojice z první věty, anebo potřebuje nějaké doplnění? (záchránci převezli + NĚKOHO + NĚKAM)
- vyskytuje se v souvětí ještě jiná spojka než a?
- kolik předložek obsahuje celý text? Opakuje se některá z nich?
- obsahuje text víc přídavných jmen, anebo příslovčí?
- které neohebné slovní druhy nejsou v souvětí vůbec zastoupeny?
- co mají společného slova ošetřili a ošetřování? (příbuzná slova, mají stejný kořen šetř). Patří ke stejnému slovnímu druhu? Co se u nich dá určit?
- odůvodněte pravopis slov dívku a blízké jiným tvarem slova nebo slovem příbuzným.
- vyslovte přání, aby se zraněná dívka brzy uzdravila. Použijte vhodné částice.

### IV. Pravopis

## Než uplyne chvilinka, doplně vhodná písmenka.

a) předjíždění, pší zóna, osv'tlení vozidla, auto s přívsem, bžná údržba, nadm'mý hluk, odpov\_dnost za škodu, sv\_telný signál, v\_ezd do garáže

b) řídicí průka\_, silniční provo\_, dopravní přestu\_ky, železniční přejez\_, náhlá překá\_ka, okraje vozo\_ky, přecho\_ pro cho\_ce, gará\_, přívě\_, motorový vů\_, nebe\_pečí dopravní nehody, jízdni pru\_, zá\_ka\_vjezdu, označená ste\_ka

c) v\_stražné znamení, ob\_tná zóna, r\_chlost j\_zdy, motorové voz\_dlo, v\_hbat se automob\_lu, pov\_nnost ř\_d\_če, sv\_slé značky, hlavní s\_lnice, ruční voz\_k, pl\_nulost provozu, snížená v\_ditelnost, v\_bavená garáž, nadmořská v\_ška, cv\_čený pes, b\_lá hůl, v\_šetření krve, vl\_v alkoholu, v\_fukové pl\_ny, nejv\_šší r\_chlost

d) s motorov\_m\_ vozidl\_, na silnic\_, ukáznění chodc\_, čerpac\_ stanice, za mlh\_, dopravním\_ značkam\_, pokyny policist\_, nev\_dom\_ a osob\_ jinam tělesně postižené, vozidla taxislužb\_, používání přílb\_, jízda v obc\_, světelné signál\_, mezi automobil\_, v nemocnic\_

Pozor na pravopis cizích slov!  
havárie, signál, kilometr, motocykl, automobil

## LITERÁRNÍ VÝCHOVA

### Očekávané výstupy – 1. období

#### Výstup RVP: žák

- vyjadřuje své pocity z přečteného textu
- pracuje tvořivě s literárním textem podle pokynů učitele a svých schopností

#### Školní výstupy: žák

- vyjadřuje své pocity z přečteného textu, který se vztahuje k dopravní problematice
- pracuje tvořivě s literárním textem – domýšlení příběhů, vytváření příběhů vlastních

**Učivo:** vymýšlení příběhů „Co se může stát, když...“, hledání příčiny následků, čtení různých žánrů, jejich dramaturgie

### Očekávané výstupy – 2. období

## Výstup RVP: žák

- vyjadřuje své dojmy z četby a zaznamenává je
- volně reprodukuje text podle svých schopností, tvoří vlastní literární text na dané téma

## Školní výstupy: žák

- vyrobí pro modelové situace nebo dětskou hru dopravní značky
- vyjadřuje dojmy z četby s dopravní tematikou z různých zdrojů
- volně reprodukuje text a vytváří vlastní literární text na dané téma

**Učivo:** úvaha nad tím, kde se vzaly značky, vymyšlení nových značek – pravidel do třídy, vymyšlení příběhů „Co se může stát, když mně nebude na kole svítit světlo...“, hledání příčiny následků, tvorba dotazníků pro veřejnost, jejich zpracování (matematika), nastudování pravidla, žáky, nechat vysvětlit ostatním, dramatizace příběhů, pravidel, práce s textem.

## Konkrétní náměty pro 1. období základního vzdělávání:

Následující text obsahuje výběrový přehled literárních textů s široce pojatou dopravní tematikou (někdy spíše volně souvisejících se základním obsahem a cíli dopravní výchovy), které vycházejí ze stávajících čítanek i slabikářů především pro 1.-3. ročník ZŠ a jsou rozděleny do sedmi tematických okruhů. Přehled doplňuje bližší charakteristika témat textů, zdroje textů a možnosti práce s texty ve výuce (se zřetelem k dopravní i literární výchově). V závěru jsou uvedeny další možné motivační texty.

**I. Silniční provoz** (dopravní značky, křižovatka, semafor, chování účastníků silničního provozu, řízení silničního provozu)

*Název textu:* písmeno Ř

*Autor:* Hana Mikulenková – Radek Malý

*Charakteristika textu:* próza; jednoduchý text o tom, jak táta naboural a rodina potřebuje nové auto (včetně několika informací o bezpečném cestování autem a dopravních značkách)

*Čítanka:* Slabikář, Prodos

*Možný způsob práce s textem (otázky/úkoly):*

Co jste se z příhody dozvěděli o správném chování řidičů a chodců?

Co dalšího byste jako chodci měli vědět?

*Název textu:* Semafor

*Autor:* Ludvík Středa

*Charakteristika textu:* poezie; humorná básnička o tom, co se stalo, když měl semafor dovolenou

*Čítanka:* Čteme si a hrajeme si 1, Pansofia

*Možný způsob práce s textem (otázky/úkoly):*

Přečtete výrazně s rozdělením role vypravěče a semaforu.

Zkuste zahrát krátkou scénku, v níž se na křižovatce hádají tramvaje.

Kdo jiný se ještě mohl na neřízené křižovatce hádat?

Co znamenají jednotlivé barvy na semaforu? Řídí se třibarevným semaforem všechny dopravní prostředky?

*Název textu:* Semafor

*Autor:* Oldřich Syrovátka

*Charakteristika textu:* próza; dětské uvažování o barvách na semaforu jako o různobarevných jablíčkách

*Čítanka:* Čítanka 2, Nová škola

*Původní knižní zdroj:* Duhový svět

*Možný způsob práce s textem (otázky/úkoly):*

Kolik barev má semafor pro auta a kolik pro chodce? K čemu slouží žlutá barva? Víš stejně jako vypravěč příběhu, že na červenou se nepřechází? Co hrozí těm, kteří semafor nerespektují?

Připomínají vám barvy na semaforu také jablíčka nebo ještě něco jiného?

*Název textu:* Kluci, pozor, červená

*Autor:* Jiří Havel

*Charakteristika textu:* poezie; veselá básnička o přecházení ulice

*Čítanka:* Čítanka 2, Nová škola

*Původní knižní zdroj:* Kluci, pozor, červená

*Možný způsob práce s textem (otázky/úkoly):*

Přečtěte co nejlépe se správnou intonací zvolacích vět a otázky.

Co všechno nám básnička říká o správném přecházení ulice? Kde můžeme přecházet? Kde je to naopak nebezpečné? Na kterou stranu se musíme podívat nejdříve?

Improvizujte několik různých dopravních situací při přecházení ulice (někteří žáci budou představovat auta, jiní chodce). Chovali se všichni správně?

*Název textu:* Semafor s modrým světlem

*Autor:* Gianni Rodari

*Charakteristika textu:* próza; krátká pohádka o semaforu, který začal svítit modře

*Čítanka:* Čítanka 2, Prodos (Baťková)

*Původní knižní zdroj:* Pohádky po telefonu

*Možný způsob práce s textem (otázky/úkoly):*

Jaké tři barvy na správně fungující semafor patří a co znamenají?

Co znamená, když na semaforu pro auta pouze bliká žluté světlo?

Viděli jste někdy řídit dopravu na křižovatce policistu? Rozuměli jste jeho pokynům?

Je možné, aby semafor sám od sebe začal svítit jiným světlem, než je obvyklé? Proč si semafor v této pohádce vybral modrou? Kdybyste vy byli pohádkovým semaforem, jako barvu byste si vybrali a proč?

*Název textu:* Barbánek a zlý Rex

*Autor:* Jiří Havel – Věra Faltová

*Charakteristika textu:* komiks; krátký příběh o tom, jak se nepřechází křižovatkou

*Čítanka:* Čítanka 2, SPN (Bukner – Gebhartová)

*Původní knižní zdroj:* Barbánek

*Možný způsob práce s textem (otázky/úkoly):*

Jak se měl Rex na křižovatce zachovat?

Jaké další vlastnosti měl Rex kromě tohoto, že byl zlý?

Zkuste doplnit „bublínu“ s textem do obrázku, kde Barbánek sleduje, jak Rex vstupuje do vozovky.

Co asi Barbánka napadá?

*Název textu:* Kdy byl vynalezen semafor

*Autor:* Jaroslav Veis



*Charakteristika textu:* próza; krátký text o různých starých i moderních semaforech

*Čítanka:* Čítanka 2, Didaktis

*Možný způsob práce s textem (otázky/úkoly):*

Text obsahuje věcné informace, proto vyžaduje především kontrolu věcného porozumění:

Kdy a kde se poprvé objevil semafor? Co znamená „zelená vlna“? Jak vypadá železniční semafor?

Vyhledejte obrázky (fotografie) různých semaforů (i různě umístěných) a všimněte si shod a odlišností.

*Název textu:* Pozor na dopravní značky

*Autor:* Jiří Havel

*Charakteristika textu:* poezie; dvě veselá čtyřverší o přecházení přes ulici a přes trať

*Čítanka:* Čítanka 3, Didaktis

*Původní knižní zdroj:* Takový je Barbánek

*Možný způsob práce s textem (otázky/úkoly):*

Zkuste přečíst výrazně se správnou intonací. Pozor na otázníky a vykřičníky.

Která značka „chodce chrání?“

Víte, které značky a zařízení chrání a varují motoristy i chodce před nebezpečím na železničním přejezdu?

Proč asi liška v básničce pospíchala zrovna z Tábora?

## **II. Hromadná doprava** (autobus, tramvaj, metro)

*Název textu:* Cesta do školy

*Autor:* Ilona Borská – Ivo Štuka

*Charakteristika textu:* poezie; vtipná básnička o cestě přeplněnou tramvají

*Čítanka:* Čteme si a hrajeme si 2, Pansofia

*Možný způsob práce s textem (otázky/úkoly):*

Jezdíte do školy hromadnou dopravou? Připadali jste si někdy, jako byste si „hráli na sardinky“?

Jak se má v přeplněné tramvaji zachovat v zastávce ten, kdo sice nevystupuje, ale stojí ve dveřích? Na co je třeba dávat pozor při vystupování mimo ostrůvek?

V básničce děti chtějí jet příště do školy v práci. Navrhněte jiný fantastický dopravní prostředek a vymyslete o něm krátký příběh.

Znovu si básničku přečtete a všimněte si rozdělení do veršů. Daly by se některé spojit tak, aby básnička měla pravidelný rým? Kolik slabik pak budou mít jednotlivé verše? Čte se vám teď básnička lépe?

*Název textu:* V tramvaji

*Autor:* Zuzana Nováková

*Charakteristika textu:* próza; o chování v tramvaji (komu uvolnit místo)

*Čítanka:* Čítanka 2, Alter

*Možný způsob práce s textem (otázky/úkoly):*

Víte, komu máte v tramvaji nebo v autobuse uvolnit místo? Chováte se podle toho?

Tramvají i jinou hromadnou dopravou cestují i lidé, kteří z nějakého důvodu potřebují pomoc druhých.

O koho může jít a jak mu můžete pomoci? Vymyslete si na toto téma krátké scénky a zahrajte je.

Proč chtěl Petr v závěru příběhu koupit mamince kytku?

*Název textu:* Dárek

*Autor:* Milena Lukešová

*Charakteristika textu:* próza; cestování přeplněným autobusem s objemným vánočním dárkem

*Čítanka:* Čítanka 2, Prodos (Malý – Mikulenková)

*Původní knižní zdroj:* Zvonkohra

*Možný způsob práce s textem (otázky/úkoly):*

Jak se chovali cestující v autobuse ke Karlíkovi zpočátku a jak později? Myslíte si, že jejich chování ovlivnila skutečnost, že byl Štědrý den?

Jaký byl asi vztah Karlíka k dědečkovi?

*Název textu:* Tramvaj Tereзка

*Autor:* Ota Hofman

*Charakteristika textu:* próza; pohádkový příběh o chlapi, který jezdí po Praze kouzelnou tramvaj

*Čítanka:* Čítanka 3, Scientia

*Původní knižní zdroj:* Pohádka o staré tramvaji

*Možný způsob práce s textem (otázky/úkoly):*

Poznáte z místních názvů, ve kterém městě se příběh odehrává?

Kdybyste vy měli možnost jezdit s tramvaj – kouzelnou nebo skutečnou – po svém městě, kam byste jeli?

Dokážete ukázat trasu na mapě města? Na co všechno byste museli cestou dávat pozor? A kdybyste šli stejnou trasu – nebo její část – jako chodci, na co byste museli dávat pozor pak?

Tramvaj Tereзка jsou v pohádce přisouzeny lidské vlastnosti a city. Setkali jste se i s jinými příběhy, kde byly oživeny věci? O jaké příběhy šlo a co bylo oživeno?

### **III. Cyklistika (kolo, koloběžka jako dopravní prostředek dětí)**

*Název textu:* Kolo má dvě kola

*Autor:* Václav Richter – Ludvík Štěpán

*Charakteristika textu:* próza; krátký humorný text o kole (horské kolo, součásti kola)

*Čítanka:* Čítanka 2, Dialog

*Možný způsob práce s textem (otázky/úkoly):*

Je popis kola v ukázce vážný, nebo spíše humorný?

Máte kolo? Pokuste se ho popsat, ale podrobněji, než je to v ukázce.

Jaké součásti a vybavení jsou u kola nezbytné, když na něm chceme jezdit na silnicích? Potřebuje nějaké zvláštní vybavení i cyklista?

*Název textu:* Kolo

*Autor:* Astrid Lindgrenová

*Charakteristika textu:* próza; jak se holčička chtěla svést na cizím kole, i když to neuměla

*Čítanka:* Čítanka 2, Fortuna

*Původní knižní zdroj:* Lotta z Rošťácké uličky

*Možný způsob práce s textem (otázky/úkoly):*

Zachovala se malá Lotta správně? Zasloužila si pád z kola?

Proč se asi ulička jmenuje Rošťácká? Jak jinak by se mohla jmenovat?

Máte vlastní kolo? Kdy jste ho dostali? Jak dlouho jste se na něm učili jezdit?

Kde všude na kole jezdíte? Co všechno musí (může) cyklista udělat pro vlastní bezpečnost?

*Název textu:* Ale byl to krásný výlet

*Autor:* Lubomír Nakládal

*Charakteristika textu:* próza; příběh dvou bratrů, kteří jeli tajně na kole na výlet a měli nehodu

*Čítanka:* Čítanka 3, Dialog

*Původní knižní zdroj:* Krátké povídky

*Možný způsob práce s textem (otázky/úkoly):*

Zachovali se chlapci správně? Který z nich tajný výlet vymyslel?

Co se vlastně chlapcům na silnici stalo? Proč k tomu došlo? Co dalšího se jim mohlo na silnici stát?

Jak se má správně cyklista (skupina cyklistů) na silnici chovat?

Jak asi chlapci vysvětlili rodičům svá zranění? Přiznali se? Zahrejte krátké scénky.

*Název textu:* Dostal jsem kolo

*Autor:* Ilona Borská – Ivo Štuka

*Charakteristika textu:* poezie; básnička o chlapci, který se učí jezdit na kole

*Čítanka:* Čítanka 3, Scientia

*Původní knižní zdroj:* Říkadla a šeptánky

*Možný způsob práce s textem (otázky/úkoly):*

Pokuste se text výrazně číst tak, jako by to byl váš vlastní monolog.

Vzpomeňte si na co nejvíce podstatných jmen, která obsahují slovo „kolo“ („kol“). Pokuste se vymyslet s některými z nich krátkou básničku, povídku nebo pohádku.

*Název textu:* Kolo

*Autor:* René Goscinny

*Charakteristika textu:* próza; humorný text o tom, jak otec zničil synovi nové kolo

*Čítanka:* Čítanka 3, Fortuna (Žáček)

*Původní knižní zdroj:* Mikulášovy patálie

*Možný způsob práce s textem (otázky/úkoly):*

Vyprávějte stručně obsah příběhu.

Která část příběhu vám připadá nejtípnější? Pokuste se ji nakreslit. Myslíte si, že se tato příhoda mohla stát?

*Název textu:* Jela moucha k Svatouchu

*Autor:* Jiří Faltus

*Charakteristika textu:* poezie; veselá básnička o mouše, která píchla kolo

*Čítanka:* Čítanka 4, Prodos (Batková)

*Původní knižní zdroj:* Holinky pro žízalu

*Možný způsob práce s textem (otázky/úkoly):*

Víte, jak je třeba se o kolo starat, aby „poslouchalo“? Dokážete na kole něco sami opravit?

Která slova v básničce se rýmuji? Zkuste vymyslet další sloku se zachováním rýmu.

Jak by podle vás mohlo vypadat kolo pro mouchu? Zkuste nakreslit.

#### ***IV. Železniční doprava (vlak jako dopravní prostředek, provoz na železnici)***

*Název textu:* O pyšné lokomotivě

*Autor:* Pavel Nauman

*Charakteristika textu:* próza; pohádka o zlé, pyšné lokomotivě, která se nakonec v tunelu srazila a skončila ve starém železe

*Čítanka:* Máma, táta, já a Eda, Galaxie

*Původní knižní zdroj:* Pohádky o mašinkách

*Možný způsob práce s textem (otázky/úkoly):*

Lokomotivě jsou v pohádce přisouzeny lidské vlastnosti a city. Jaké? (Lokomotiva se svým oživením

podobá tramvaji z Pohádky o staré tramvaji. Měly lokomotiva a tramvaj stejné vlastnosti, nebo odlišné? Pokuste se je srovnat.)

Jak se může ve skutečnosti stát, že lokomotiva „neuposlechne“ a dojde k nehodě?

Víte, co může být při cestování vlakem nebezpečné? Na co musíte dávat pozor?

*Název textu:* Malý přednosta stanice a lidé z města

*Autor:* G. Ruck-Pauquetová

*Charakteristika textu:* próza; vyprávění o tom, jak přednosta stanice špatně přehodil výhybku a zavedl lidi – po dlouhé době – místo do města do přírody

*Čítanka:* Čítanka 2, Nová škola; Čteme si a hrajeme si 2, Pansofia

*Původní knižní zdroj:* V každém lese je myš, která hraje na housle

*Možný způsob práce s textem (otázky/úkoly):*

Přečtete tu část textu, kde lidé sedí ve vlaku a jedou do práce, a tu část, kde vystoupili na louce. Jak se jejich chování změnilo?

Proč se lidé na přednostu nezlobili?

Stalo se vám někdy, že jste přijeli jinam, než jste chtěli (spletli jste si autobus, tramvaj apod.)? Jak jste se zachovali?

*Název textu:* Děvčátko a houby

*Autor:* L. N. Tolstoj

*Charakteristika textu:* próza; příběh o šťastném konci střetu vlaku s dítětem

*Čítanka:* Čítanka 2, Didaktis

*Původní knižní zdroj:* Dětem

*Možný způsob práce s textem (otázky/úkoly):*

Stručně vyprávějte, co se na trati odehrálo.

Příběh se odehrává v dálnější době, ale mohl by se stát i dnes. Co bylo na chování děvčat nesprávné?

Dopadají podobné situace stejně dobře, jako dopadla ta v ukázce?

Kde se smí přecházet přes trať?

*Název textu:* Užiteční tvorové tuneláci

*Autor:* Ladislav Dvorský

*Charakteristika textu:* próza; vtipné pohádkové mystifikační vyprávění o bytostech žijících v tunelech

*Čítanka:* Čítanka 3, Dialog

*Původní knižní zdroj:* Tunelácká pohádka

*Možný způsob práce s textem (otázky/úkoly):*

Zkuste vymyslet vlastní pohádkové bytosti, které žijí na nádražích (nebo přímo ve vlacích). Jak by se mohly jmenovat a jak by mohly být člověku užitečné? Na co by mohly dohlížet?

*Název textu:* Neobyčejný nález

*Autor:* Iva Procházková

*Charakteristika textu:* próza; poněkud zvláštní vyprávění o miminku nalezeném průvodčím ve vlaku a nejprve odevzdaném ve Ztrátách a nálezech

*Čítanka:* Čítanka 4, Prodos (Dorovská); Čítanka 3, Scientia (název textu: C.I.L.K.A.)

*Původní knižní zdroj:* Středa nám chutná

*Možný způsob práce s textem (otázky/úkoly):*

Co je na příběhu humorného?

Znovu si přečtete odstavec s výčtem zapomenutých věcí a zkuste napsat všechno, co jste si zapamatovali.

Stalo se vám někdy, že jste se při cestování s rodiči vlakem (nebo jiným dopravním prostředkem) ztratili? Jak jste se (byste se) zachovali?

## ***V. Dopravní nehody, nebezpečí v dopravě***

*Název textu:* Zmatek

*Autor:* Jan Vodňanský

*Charakteristika textu:* poezie; krátká básnička o tom, kdo „řídí“ a kdo „se řítí“

*Čítanka:* Čtenáři do toho! (4. díl slabikáře), SPN

*Možný způsob práce s textem (otázky/úkoly):*

Co se vlastně v básničce přihodilo? Co způsobila záměna T a D?

Použijte slova „řídít“ a „řítit se“ v různých větách. Která věta vyjadřuje správné chování? Která nesprávné?

Mohou za nehody písmenka, nebo lidé? Uveďte příklady správného a nesprávného chování řidičů.

*Název textu:* Kurz první pomoci

*Autor:* Václav Richter – Ludvík Štěpán

*Charakteristika textu:* próza; humorný (dětský) „výklad“ toho, co je první pomoc

*Čítanka:* Čítanka 2, Dialog

*Možný způsob práce s textem (otázky/úkoly):*

Dívka v textu má zvláštní představu o tom, co je to první pomoc. Jak byste to vysvětlili vy? Kdy může být poskytnutí první pomoci potřeba?

Pomoc může být zapotřebí i při dopravních nehodách. Víte, jak byste se měli zachovat jako svědci takové vážnější dopravní nehody?

*Název textu:* Fík za volantem

*Autor:* Rudolf Čechura

*Charakteristika textu:* próza; humorná pohádka o tom, co všechno způsobil Fík, když jel autem a nemohl najít brzdu

*Čítanka:* Čítanka 4, Didaktis

*Původní knižní zdroj:* Maxipes Fík

*Možný způsob práce s textem (otázky/úkoly):*

Kterých chyb a porušení předpisů se Fík dopustil?

Porušování dopravních předpisů skutečnými řidiči často nedopadá tak, jako v této pohádce. Co všechno mohl Fík způsobit?

Víte, jak se máte správně chovat v silničním provozu jako chodci? Na co dávat pozor? Uveďte co nejvíce příkladů.

Zahrejte závěrečný rozhovor Fíka se strážníky jako krátkou scénku. Můžete ji rozšířit o vlastní nápady.

## ***VI. Různorodost dopravních prostředků***

*Název textu:* Co jezdí, co pluje a co létá

*Autor:* Pavel Šrut

*Charakteristika textu:* próza; hodina ve škole, v níž se děti učí, „co jezdí, pluje a létá“ (jaké jsou dopravní prostředky)

*Čítanka:* Otkova čítanka, Prodos

*Možný způsob práce s textem (otázky/úkoly):*

O kterých dopravních prostředcích byla v textu řeč? Kolik jich bylo celkem? Dokázali byste je jednoduše nakreslit (nebo najít příslušný obrázek)?

*Název textu:* Rovnou za nosem

*Autor:* Josef Brukner

*Charakteristika textu:* próza; krátké vyprávění o tom, jaké „nosy“ mají různé dopravní prostředky

*Čítanka:* Čítanka 2, SPN (Gebhartová – Brukner)

*Původní knižní zdroj:* Veselý rok

*Možný způsob práce s textem (otázky/úkoly):*

O jakých dopravních prostředcích, které jezdí ve městě, je v textu řeč? Chybí některý?

Jaké mají podle autora jednotlivé dopravní prostředky „nosy“?

Napadlo vás už vnímat auta, tramvaje nebo kola jako „bytosti s obličejem“? Zkuste podle obrázků nebo fotografií několik takových „obličejů“ popsat. Který dopravní prostředek je vám nejsympatičtější?

Čím vším se musí dopravní prostředky ve městě řídit? A chodící?

## **VII. Letecká doprava – doplňkový okruh**

*Název textu:* Svátek letadel

*Autor:* Ivan Klíma

*Charakteristika textu:* próza; pohádkový příběh o tom, jak to vypadá, když letadla slaví svátek

*Čítanka:* Čítanka 2, Didaktis; Čteme dětem a s dětmi, Fortuna

*Původní knižní zdroj:* Kokrhací hodiny

*Možný způsob práce s textem (otázky/úkoly):*

Víte, jak dřív vypadala letadla? Jak vypadá dvojplášník? Jaká letadla létají dnes?

O jakých dopravních prostředcích – kromě letadel – je v ukázce řeč? Letěli jste už letadlem?

Připomíná vám něco z chování letadel v pohádce chování lidí při oslavě?

### **Motivační texty:**

Silniční provoz:

*Text:* Ljuba Štíplová: Semafor (Čítanka 3, Didaktis; Gábinčina abeceda)

*Charakteristika textu:* poezie; krátká básnička o sově, která zapomněla, jak se přechází

Hromadná doprava:

*Text:* J. R. Pick: Potíž s autobusem (Máma, táta, já a Eda, Galaxie; Jak cestoval Vítek Svátek ...)

*Charakteristika textu:* poezie; humorné verše o autobusu s koly ze salámu

*Text:* Jiří Žáček: Metro (Čteme si a hrajeme si 2, Pansofia)

*Charakteristika textu:* poezie; krátká básnička o tom, kdo postavil metro

Cyklistika:

*Text:* Zdeněk Svěrák: Koloběžka (Čítanka 3, Fortuna /Žáček/; Dělání)

*Charakteristika textu:* poezie; veselá básnička o koloběžce

Železniční doprava:

*Text:* Josef Kainar: Za nádražím (Čítanka 2, Nová škola; Máma, táta, já a Eda, Galaxie; Básně a říkadla)

*Charakteristika textu:* poezie; veršovaná hříčka o dvou vagonech

*Text:* Jiří Žáček: Vlak (Moje první čítanka, Alter)

*Charakteristika textu:* poezie; krátká básnička o vlaku

*Text:* Pavel Šrut: Otíkova básnička pro Majdu (Otíkova čítanka, Prodos)

*Charakteristika textu:* poezie; krátká básnička o kočce, která dělá myším výpravčí

*Text:* Jiří Havel: Nespokojený vláček (Čítanka 2, Nová škola)

*Charakteristika textu:* poezie; básnička o vláčku na doplňování rýmů

*Text:* Bohumil Říha: Jak jel Vítek do Prahy (Čítanka 3, Prodos /Malý – Mikulenková/; Jak jel Vítek do Prahy)

*Charakteristika textu:* próza; vtipný příběh o tom, jak malý Vítek čekal před nádražím na tetu

Dopravní nehody, nebezpečí v dopravě:

*Text:* Karel Šiktanc: Ježek a koloběžka (Čteme dětem a s dětmi, Fortuna; Pohádky chudé na řádky)

*Charakteristika textu:* poezie; humorný příběh o nehodě, kdy „koloběžka zvrhla ježka“ a hledá „pomoc“ u vichřice

Různorodost dopravních prostředků:

*Text:* Jaromír Nohavica: Jak Huňáč a Fuňáč chtěli koloběžku (Čítanka 4, Didaktis; Tři čuníci)

*Charakteristika textu:* próza; pohádka o tom, jak zajíci snili o autě, pak o koloběžce a jak je nakonec napálil lišák

*Text:* Josef Kainar: Motocykl (Máma, táta, já a Eda, Galaxie; Říkadla)

*Charakteristika textu:* poezie; krátké verše o tom, jak „vzniká“ motocykl

Letecká doprava:

*Text:* Karel Sýs: Co všechno létá (Čítanka 2, Fortuna /Žáček/; Co všechno létá)

*Charakteristika textu:* próza; krátký text o tom, co létá – drak, balon, vzducholod, letadlo, raketa

*Text:* Jiří Žáček: Vrtulníky na výletě (Čteme dětem a s dětmi, Fortuna; Moje první čítanka, Alter)

*Charakteristika textu:* poezie; krátká veselá básnička o výletě vrtulníků

## **Konkrétní náměty pro 2. období základního vzdělávání:**

Následující text obsahuje – podobně jako u 1. období – výběrový přehled literárních textů s široce pojatou dopravní tematikou (někdy spíše volně souvisejících se základním obsahem a cíli dopravní výchovy), které vycházejí ze stávajících čítanek především pro 4.-5. ročník ZŠ a jsou rozděleny do pěti tematických okruhů. Přehled doplňuje bližší charakteristika témat textů, zdroje textů a možnosti jejich využití ve výuce (se zřetelem k dopravní i literární výchově). V závěru jsou uvedeny další možné motivační texty.

**I. Silniční provoz** (dopravní značky, křižovatka, semafor, chování účastníků silničního provozu, řízení silničního provozu)

*Název textu:* Tucet školních značek

*Autor:* Jiří Havel

*Charakteristika textu:* humorný „výklad“ smyslu dopravních značek (obrázek značky doplněný stručným „výkladem“)

*Čítanka:* Čítanka 4, Prodos (Baťková); Čítanka 3, Prodos (Malý – Mikulenková)

*Původní knižní zdroj:* Člověče, nemrať se

*Možný způsob práce s textem (otázky/úkoly):*

Co znamenají tyto dopravní značky ve skutečnosti? Která vůbec vůbec neexistuje?

Nakreslete jiné dopravní značky (nebo přineste obrázky) a řekněte, co znamenají. Potom zkuste vymyslet jejich nový vtipný „výklad“.

Můžeme dopravní značky rozdělit do nějakých skupin? Podle čeho?

*Název textu:* Přes ulici

*Autor:* Alan Marshall

*Charakteristika textu:* próza; vcelku dramatické vyprávění o tom, jak se dvě malá děvčata a pes snaží přejít silnici s hustým městským provozem

*Čítanka:* Čítanka 4, SPN (Lhotová – Slabý)

*Možný způsob práce s textem (otázky/úkoly):*

Chovala se děvčata ve všech situacích správně? Kdy bylo rozumné zachovat se jinak?

Která část povídky vám připadala nejdramatičtější?

Představte si, že máte mladšímu sourozenci vysvětlit, jak má správně přecházet přes ulici. Co všechno mu řeknete? Můžete si připravit jako krátkou scénku ve dvojici.

Jaký důvod mohla mít děvčata pro to, aby se přes ulici chtěla dostat? Vymýšlejte.

*Název textu:* Cestopis s jezevčíkem

*Autor:* Ludvík Aškenazy

*Charakteristika textu:* próza; humorné pohádkové vyprávění o kráčejší posteli, která nezná dopravní předpisy

*Čítanka:* Čítanka 4, Moby Dick

*Původní knižní zdroj:* Cestopis s jezevčíkem

*Možný způsob práce s textem (otázky/úkoly):*

V čem všem kráčejší postel nedodržela dopravní předpisy?

Jak strážník „dává zelenou“? Které další pokyny (a jak) dává?

Rozumíte větě: „Mohla byste vzít tady tu hadimršku“? Co měla postel udělat? Jak řidič pozná, kde může předjíždět a kde ne?

Je příběh vážný, nebo veselý? Co všechno vám v něm připadá vtipné?

Zkuste nezvyklý dopravní prostředek z pohádky nakreslit.

*Název textu:* Pavián mezi lidmi

*Autor:* Rudolf Čechura

*Charakteristika textu:* próza; návštěvník z cizí planety sleduje a komentuje počinání řidičů a chodců v dopravě (jejich bezohlednost, nebo naopak ohleduplnost)

*Čítanka:* Čítanka 5, SPN (Brukner); Čítanka 4, Fortuna (Žáček)

*Původní knižní zdroj:* Pavián mezi lidmi

*Možný způsob práce s textem (otázky/úkoly):*

Kdo z řidičů a chodců se choval bezohledně, nesprávně? Kdo se choval naopak správně, ohleduplně?

Jaké společenské pravidlo pro jízdu v automobilu jste se dozvěděli? Co jiného bychom o jízdě v autě měli vědět?

Souhlasíte s Paviánovým závěrem, nebo byste si do zápisníku zapsali jiné shrnutí zážitků ze silničního provozu?

## **II. Železniční doprava (vlak jako dopravní prostředek, provoz na železnici)**

*Název textu:* Cesta vlakem

*Autor:* Frank Wenig



*Charakteristika textu:* próza; humorné vyprávění o tom, jak popleta Spejbl kupoval jízdenky, jel vlakem a nakonec ho omylem zastavil záchrannou brzdou

*Čítanka:* Čítanka 4, Moby Dick

*Původní knižní zdroj:* Kašpárek a Spejbl v říši pimprlat

*Možný způsob práce s textem (otázky/úkoly):*

Co všechno Spejbl popletl? Stručně převyprávějte obsah vyprávění.

Jak byste Spejblovi místo Kašpárka vysvětlili, co je to druhá třída a proč se mu zdá, že vlak pořád stojí?

Připravte si krátký dialog.

Představte si, že Spejbl a Kašpárek chtějí jet metrem. Co by Spejbl mohl zase poplést? Zkuste napsat krátké vyprávění.

*Název textu:* Emil vystoupí na nesprávném nádraží

*Autor:* Erich Kästner

*Charakteristika textu:* próza; Emil zjišťuje, že mu ve vlaku ukradli peníze, a přemýšlí, jak se zachovat

*Čítanka:* Čítanka 5, Scientia

*Původní knižní zdroj:* Emil a detektivové

*Možný způsob práce s textem (otázky/úkoly):*

Zavinil si Emil svou situaci sám? Zachoval se správně, když vystoupil na jiném nádraží, aby pronásledoval muže s tvrdým kloboukem? Jak byste se zachovali vy, když by se vám stalo něco podobného jako Emilovi?

Jak si myslíte, že bude Emilův příběh pokračovat?

Cestovali jste už sami vlakem? Na co všechno jste museli dávat pozor na nádraží a pak ve vlaku?

### **III. Dopravní nehody, nebezpečí v dopravě**

*Název textu:* Autostop

*Autor:* Jaromír Hořec

*Charakteristika textu:* poezie; báseň o tom, jak autostopem procestovat celý svět

*Čítanka:* Čítanka 4, SPN (Lhotová – Slabý)

*Možný způsob práce s textem (otázky/úkoly):*

Báseň je vlastně monologem, který vyjadřuje určité přání. Jaké přání to je? Chtěli byste takto cestovat i vy?

Myslíte si, že je autostop bezpečný způsob cestování? Co může potkat stopaře nebo řidiče? Je přání vyjádřené v básni reálné?

*Název textu:* Martinovo pátrání

*Autor:* František Tenčík

*Charakteristika textu:* próza; trochu tajemný úryvek o dívce zraněné tramvají

*Čítanka:* Čítanka 4, Alter

*Původní knižní zdroj:* Chlapec v bílém svetru

*Možný způsob práce s textem (otázky/úkoly):*

Která postava v příběhu je hlavní a které postavy jsou vedlejší?

Co se asi na ulici odehrálo? Jak mohlo k nehodě dojít?

Jak se zachovali lidé po nehodě? Jak se zachoval Martin?

Jakou má příběh atmosféru? Co mu dodává určitou tajemnost? Která z popisných částí vás zaujala a proč?

*Název textu:* Váhy života a smrti

*Autor:* Jaroslav Foglar

*Charakteristika textu:* próza; dramatické vyprávění o nehodě opilého řidiče (v exotických starších realích)

*Čítanka:* Čítanka 5, Alter

*Původní knižní zdroj:* Zlaté údolí

*Možný způsob práce s textem (otázky/úkoly):*

Jaké byly příčiny nehody? K jakému rozhodnutí Freda Jeffersona nehoda přiměla?

Příběh se odehrává v minulosti. Co může opilý řidič způsobit na dnešních silnicích? Co může za jízdy rozptylovat pozornost řidiče? Co všechno proto může být nebezpečné?

Převyprávějte příběh Freda Jeffersona s důrazem na nejdramatičtější úseky.

#### **IV. Z historie dopravních prostředků**

*Název textu:* Letadlo

*Autor:* Karel Čapek

*Charakteristika textu:* próza; úvaha o počátcích létání

*Čítanka:* Čítanka 3, Scientia

*Původní knižní zdroj:* Věci kolem nás

*Možný způsob práce s textem (otázky/úkoly):*

O které době se hovoří na začátku textu?

Vypráví ukázka příběh, nebo obsahuje úvahu autora? Kterou větu považujete za nejdůležitější, nejlépe vyjadřující myšlenku textu?

Které události (vynálezy) byly asi kdysi – podobně jako první letadla – „slavnými událostmi“ ve vývoji silniční dopravy? Zkuste vyhledat v různých informačních zdrojích.

*Název textu:* Bejbinka má pět kol

*Autor:* František Nepil

*Charakteristika textu:* próza; humorná charakteristika historického automobilu

*Čítanka:* Čítanka 3, Scientia

*Původní knižní zdroj:* Srpen s Bejbinkou

*Možný způsob práce s textem (otázky/úkoly):*

Shromážděte obrázky (modely) různých historických automobilů. Čím se mj. liší od současných aut?

Co z vybavení dnešních aut zvyšuje bezpečnost řidičů i spolujezdců?

Pokuste se podobně vtipně jako autor popsat jiný dopravní prostředek.

*Název textu:* Království automobilu

*Autor:* František Škoda – Vítězslav Houška

*Charakteristika textu:* uměleckonaučná próza; z historie vynalézání a výroby automobilů

*Čítanka:* Čítanka pro zvědavé, Prodos

*Původní knižní zdroj:* Dobrý den, vážení vynálezci

*Možný způsob práce s textem (otázky/úkoly):*

Jsou v textu výrazy, kterým nerozumíte? Vyhledejte v encyklopediích nebo jiných informačních zdrojích, co znamenají.

Kterí lidé se zapsali do vývoje automobilů a jakými vynálezy?

V textu je dvakrát řeč o „otci smogu“. Co to je smog a jak se na jeho vzniku podílí automobilová doprava?

*Název textu:* Napříč vzdušným oceánem

*Autor:* Pavel Toufar

*Charakteristika textu:* uměleckonaučná próza; z historie létání (od Ikara po vrtulníky)

*Čítanka:* Čítanka pro zvědavé, Prodos

*Původní knižní zdroj:* Svět dopravních letadel

*Možný způsob práce s textem (otázky/úkoly):*

Co byly předchůdci letadel a jak začínala éra létání strojů těžších než vzduch?

Jaké rozlišujeme typy letadel? Jaké je využití vrtulníků?

Jsou v textu výrazy, kterým nerozumíte? Vyhledejte je v encyklopediích nebo jiných informačních zdrojích.

Text začíná bájí o Daidalovi a Ikarovi. Převyprávějte jejich příběh.

*Název textu:* Cestující kovář

*Autor:* Adolf Branald

*Charakteristika textu:* próza; vyprávění o počátcích motorismu v Čechách (první motocykly)

*Čítanka:* Čítanka 5, SPN (Brukner)

*Původní knižní zdroj:* Dědeček automobil

*Možný způsob práce s textem (otázky/úkoly):*

Co všechno jste se z první části úryvku dozvěděli o začátcích motorismu v Čechách?

Čím se proslavil otec mladého Vondřicha? Jak vypadala první kola?

Na začátku 20. století bylo vidět motocykl velká zvláštnost. Najděte, k čemu je to v textu přirovnáno, a vymyslete jiné vtipné přirovnání.

Kde se odehrává druhá část úryvku? Proč se diváci Vondřichovi smějí? Jak si myslíte, že závod dopadl?

Zkuste nakreslit dopravní prostředek budoucnosti. Kresbu doplňte o jednoduchý popis.

## **V. Letecká doprava – doplňkový okruh**

*Název textu:* Letiště

*Autor:* Zdeněk Kriebel

*Charakteristika textu:* próza; dění na letišti zpracované formou básnické prózy

*Čítanka:* Čítanka 4, SPN (Brukner)

*Původní knižní zdroj:* Za oknem laterna magika

*Možný způsob práce s textem (otázky/úkoly):*

Autor při popisu letiště používá některých obrazných pojmenování: co jsou verunky, otevřená dlaň obra a zdvižený palec, ptáčník a papoušci?

### **Motivační texty:**

Železniční doprava:

*Text:* Antonín Brousek: Jistému malému přednostovi (Čítanka 5, Jinan)

*Charakteristika textu:* poezie; „střípky“ z práce přednosty stanice (text je relativně náročný)

Letecká doprava:

*Text:* Jan Skácel: Uspávanka s letadlem (Čítanka 3, SPN /Brukner/; Uspávanky)

*Charakteristika textu:* próza; pohádkový příběh o hodném letadle, které, když není v práci, chodí pěšky

Texty inspirativní pro dopravní výchovu lze samozřejmě hledat i mimo čítanky. Literatura pro děti mladšího školního věku mnohdy nenásilně směřuje k plnění určitých výchovných cílů, které mohou obhádnout i sféru výchovy dítěte jako účastníka dopravy.

Vhodné texty pro mladší žáky můžeme najít jak v realistické próze z dětského života (z nejnovějších

knížek např. Zuzanka (2005) D. Krolupperové – kapitola Já už to nikdy neudělám! o nálezu zraněného malého cyklisty), tak v autorské pohádce (např. Žabákova dobrodružství (č. 1955) K. Grahama – pohádkové vyprávění o lehkomyšlném a vychloubačném žabákovi, který si pořídí automobil a zažívá potom řadu nepříjemností a nehod – nebo Pohádkový dědeček (1958) E. Petišky – pohádka O semaforu, který nechtěl cvičit) i v jiných žánrech a žánrových typech (např. veselé vyprávění o zmatku na křižovatce, který způsobil klaun a zvířátka z cirkusu, z knížky F. Kožíka Cirkus U Tří slunečnic (1965) – kapitola Silvestr dopravním strážníkem).

Při práci se staršími žáky lze využít naučné a uměleckonaučné literatury pro děti – např. Dějiny městské dopravy (L. Losos, 1983), Doprava (P. Dennis, 2004), Pozor nebezpečí: jak prožít, ale i přežít, dobrodružství (A. Rýgl, 2000, část Nebezpečí na silnici) nebo oddíly věnované dopravě v encyklopediích pro děti (Dětská ilustrovaná encyklopedie, I. – Svět vědy a techniky, III. – Historie lidstva, 2000; Velká dětská encyklopedie, 2001 apod.)

Zde však byly záměrně využity pouze texty ze současných čítanek.

## Metody práce:

K naplňování dílčích cílů dopravní výchovy mohou přispívat všechny metody používané v literární výchově, pokud k textům s dopravní tematikou přistupují adekvátním způsobem.

Z metod literární výchovy se mohou uplatňovat:

- didaktická interpretace textu jako základní metodický přístup realizovaný celou škálou metod (základní nebo komparační metoda; metoda práce s jednotlivými tematickými složkami struktury textu; metoda analytické nebo tvořivé interpretace; metoda sokratovská nebo heuristická apod.),
- reprodukční metody (reprodukce, dialogizace, výrazné čtení, dramatizace apod.),
- produkční metody (domýšlení, vyprávění se změnou, tvořivé psaní apod.),
- metody práce s ilustrací,
- metody tvořivé dramatiky.

Z obecných výukových metod se může uplatňovat např. metoda situační, inscenační, metoda brainstorming (tyto metody se mohou prolínat s výše uvedenými).

Podobně jako uplatňování výukových metod, tak i většina očekávaných výstupů a učiva literární výchovy nabývá konkrétní podobu až při práci s konkrétními texty. Tato práce musí být vždy adekvátní jak literárnímu textu a jeho specifikům, tak věku žáků. Z toho vychází i nabídka konkrétních námětů na spojení literární a dopravní výchovy (viz níže).

Obecně lze ještě říci, že práce s texty s dopravní tematikou může přispívat k naplňování mnohých aspektů klíčových kompetencí:

- kritické posouzení modelových problémových situací, uvádění faktů do vzájemných souvislostí, vytváření komplexnějšího – estetickým charakterem textu ovlivněného – pohledu na vztahy a souvislosti dopravní výchovy (kompetence k učení a zejm. k řešení problémů),
- vyjádření vlastního názoru na modelovou dopravní situaci, zapojení do diskuse, vhodná argumentace (práce s informačními zdroji) (kompetence komunikativní),
- schopnost spolupráce, dodržování pravidel, ochota a schopnost poskytnout pomoc, ohleduplnost k druhému (vše jak ve vztahu k možné skupinové formě práce, tak zejm. k vlastní dopravní výchově – v korespondenci s konkrétním literárním textem) (kompetence sociální a personální),

- zodpovědné chování v krizových situacích (ohrožení života, zdraví), chápání ekologických souvislostí dopravní výchovy (opět v korespondenci s konkrétním literárním textem) (kompetence občanské).
- dodržování pravidel, bezpečnosti, adaptace na změněnou situaci (kompetence pracovní).

Práce s literárním textem se navíc může uplatňovat i v jiných předmětech než v literární výchově (dle tématu) i při realizaci průřezových témat, vždy však při současném naplňování elementárních literárně-výchovných cílů a při respektování specifické podstaty umělecké literatury (rozlišování skutečnosti a umělecké fikce a jejích prostředků).

## Vzdělávací obor: Cizí jazyk

Vzdělávací obor Cizí jazyk a Další cizí jazyk přispívají k chápání a objeovávání skutečností, které přesahují oblast zkušeností zprostředkovaných mateřským jazykem. Poskytují živý jazykový základ a předpoklady pro komunikaci žáků v rámci integrované Evropy a světa.

Osvojování cizích jazyků pomáhá snižovat jazykové bariéry a přispívá tak ke zvýšení mobility jednotlivců jak v jejich osobním životě, tak v dalším studiu a v budoucím pracovním uplatnění. Umožňuje poznávat odlišnosti ve způsobu života lidí jiných zemí i jejich odlišné kulturní tradice.

Požadavky na vzdělávání v cizích jazycích formulované v RVP ZV vycházejí ze Společného evropského referenčního rámce pro jazyky, který popisuje různé úrovně ovládnání cizího jazyka. Vzdělávání v Cizím jazyce směřuje k dosažení úrovně A2, vzdělávání v Další cizím jazyce směřuje k dosažení úrovně A1 (podle Společného evropského referenčního rámce pro jazyky).

Výše uvedená charakteristika daného vzdělávacího oboru ukazuje, že i jazyková výuka může přispět k rozšíření znalostí, dovedností i postojů v oblastech, jichž se dopravní výchova dotýká. Na rozdíl od jiných předmětů umožňuje jazyková výuka vnést do dopravní výchovy srovnávací mezinárodní aspekt, kdy se žáci seznamují s různými tématy nejen v domácím kontextu, ale i z pohledu jiných kultur či regionů.

Vzhledem k obsahům jazykové výuky se učivo vztahující se k dopravní výchově dotýká ostatních vzdělávacích oblastí, průřezových témat i jednotlivých oborů uvedených v Rámcových vzdělávacích programech. Interdisciplinaritu a bližší souvislost dopravní výchovy a cizojazyčné výuky lze spatřit v průřezových tématech, jako jsou zejména: „Výchova v myšlení v evropských a globálních souvislostech“, „Multikulturní výchova“ a „Environmentální výchova“.

Ze vzdělávacích oblastí se pak moderně pojatá cizojazyčná výuka obsahově se zaměřující na témata dopravní výchovy úzce dotýká zejména následujících:

- Informační a komunikační technologie.

Žáci vyhledávají informace k oblastem dopravní výchovy na internetu pomocí zahraničních vyhledávačů, na portálech či v databázích. Zároveň využívají (obzvláště v projektově orientované cizojazyčné výuce) počítače při prezentaci výsledků své práce.

- Člověk a jeho svět.

V moderních cizojazyčných učebnicích nacházíme řadu témat úzce spojených s dopravní výchovou a propojenou s touto vzdělávací oblastí, jako např. osobní bezpečí – bezpečné chování v rizikovém prostředí, bezpečné chování v silničním provozu v roli chodce a cyklisty, média, transport, cestování, doprava a ekologie apod.

- Člověk a společnost, výchova k občanství, člověk ve společnosti, člověk a jedinec.

Ke konverzačním tématům i v cizojazyčné výuce se stávají témata spojená s aktuálním děním u nás i v zahraničí, k nimž mohou být zařazena taková, která se dopravní výchovy v užším či širším kontextu dotýkají. Jako příklad můžeme jmenovat diskuse o významu omezování dopravy v horských oblastech, informace o tom, jak se doma a v cizině dovoláme první pomoci či policie, jednotlivých zemích funguje nebo diskuse o dopravě z hlediska priorit v žebříčku hodnot – v interkulturním srovnávání apod.

- Při analýze cizojazyčných učebnic i jiných učebních materiálů se setkáváme s tématy, jež se dopravní výchovy dotýkají v rámci mezinárodních vztahů a globalizace, člověka a přírody, ekologie či geografie apod.

## Očekávané výstupy – 1. období

### Výstup RVP: žák

- pochopí obsah a smysl jednoduché, pomalé a pečlivě vyslovované konverzace dvou osob s dostatkem času pro porozumění
- rozumí jednoduchým pokynům a větám, adekvátně na ně reaguje

## Očekávané výstupy – 2. období

### Výstup RVP: žák

- rozumí známým slovům a jednoduchým větám se vztahem k osvojovaným tématům
- rozumí obsahu a smyslu jednoduchých autentických materiálů (časopisy, obrazové a poslechové materiály) a využívá je při své práci
- vyhledá v jednoduchém textu potřebnou informaci a vytvoří odpověď na otázku
- sestaví gramaticky a formálně správně jednoduché písemné sdělení, krátký text a odpověď na sdělení
- aktivně se zapojí do jednoduché konverzace, pozdraví a rozloučí se s dospělým i kamarádem, poskytne požadovanou informaci
- zprostředkuje ostatním zkušenosti, zážitky a zajímavosti z vlastních cest a porovná způsob života v naší vlasti i v jiných zemích

### Školní výstupy: žák:

- rozumí jednoduchým pokynům v cizím jazyce týkajícím se pěšího provozu
- rozumí jednoduchým sdělením v cizím jazyce, jak se dostane pěšky nebo dopravním prostředkem z místa A do místa B
- rozumí slovům a výrazům z oblasti dopravní výchovy, které se používají v běžném životě (nádraží, parkoviště, hlavní silnice, vlak, kolo, „Zákaz parkování“, „Pěší zóna“)
- umí se v cizím jazyce zeptat na cestu
- uvědomuje si rozdíly (odlišnosti) v dopravním značení ve své zemi a zemi cílového jazyka a pojmenuje je
- popíše v cizím jazyce bezpečnou cestu do školy
- orientuje se v jednoduché mapě města v cizím jazyce
- umí si v cizím jazyce zakoupit jízdenku
- napíše v cizím jazyce a ústně sdělí krátký jednoduchý text o zkušenostech z cestování do ciziny.

**Učivo:** pravidla komunikace v běžných každodenních situacích, jednoduchá sdělení, tematické okruhy – domov, rodina, škola, volný čas a zájmová činnost, oblékání, nákupy, příroda a počasí, tradice a zvyky, svátky, důležité zeměpisné údaje. Odpovídající slovní zásoba a gramatické struktury.

### Konkrétní náměty:

V úvodu je třeba poznamenat, že při realizaci následujících námětů i jiných jazykových aktivit téma-

ticky spojených s dopravní výchovou, musí učitel brát zřetel na jazykovou úroveň žáků, jejich zkušenosti s daným tématem i formami práce, oblastí zájmů žáků a v neposlední řadě bude i respektovat tématické okruhy dané učebním plánem, evtl. pak učebnicí.

### 1.

*Téma:* Nejbezpečnější cesta do kina.

*Cíl:* Orientace v mapě,  
argumentace,  
bezpečnost chodce.

*Materiál:* Jednoduchý plán města.

*Postup:* Žáci jsou rozděleni do skupin. Každá skupina dostane plán města, na kterém je vyznačen výchozí bod, z něhož se mají pěšky dopravit do kina. Hlavním kritériem je bezpečnost. Výsledky jsou poté prezentovány.

### 2.

*Téma:* Cyklistické stezky ve velkých městech.

*Cíl:* Rozvoj kompetence k řešení problémů,  
rozvoj komunikativní a sociálně personální kompetence  
schopnost práce s „cyklistickou“ mapou města (v cizím jazyce)  
rozšíření slovní zásoby k tématu „doprava a mobilita“.

*Materiál:* Mapy, cizojazyčné texty k tématu (tištěné, elektronické).

*Postup:* Žáci pracují na projektu, jehož cílem je např. srovnání možností cyklistů ve Vídni a v Brně. Žáci vyhledávají informace v domácích i zahraničních tištěných i elektronických materiálech, mohou zorganizovat dotazníkovou anketu v obou městech (např. v rámci školního výletu), srovnávají, vyhodnocují, navrhují řešení apod. Výsledky projektu prezentují, to vše v cizím jazyce.

### 3.

*Téma:* Je výhodnější přeprava zboží vlakem nebo nákladním autem?

*Cíl:* Rozvoj komunikativní a sociálně personální kompetence,  
rozvoj kompetence k řešení problémů,  
rozšíření slovní zásoby k tématu.

*Materiál:* Cizojazyčné texty k tématu (tištěné, elektronické), texty v mateřském jazyce, které dokumentují situaci ve vlastní zemi, vlastní zkušenosti.

*Postup:* V souvislosti s tématy o životním prostředí (např. vliv vzrůstající automobilové dopravy na životní prostředí na základě informací o tomto stavu v různých zemích) je uspořádána argumentativní diskuse o výhodách a nevýhodách přepravy zboží místo nákladními vozy vlakem – tzv. „huckepack“.

### 4.

*Téma:* Ideální pěší zóna.

*Cíl:* Rozvoj komunikativní a sociálně personální kompetence,  
rozvoj kompetence k řešení problémů,



rozšíření slovní zásoby k tématu.

*Materiál:* Cizojazyčné texty k tématu (tištěné, elektronické), texty v mateřském jazyce, internet, turistické mapy měst,

*Postup:* Ulice by se měla opět stát sociálním místem setkání pro děti i mládež (pěší zóny, ulice na sídlištích, místa u nákupních středisek apod.). V projektové formě by se žáci měli pokusit navrhnout ideální pěší zónu. Prezentace probíhá v cizím jazyce, ke zpracování tématu čerpají informace a inspiraci v zahraničí pomocí četby cizojazyčných textů, sledováním ukázek video záznamů či obrazového materiálu představujícím jinou kulturu či vyhledáváním nových poznatků na internetu. Využívat mohou i vlastních zkušeností z již absolvovaných pobytů v zahraničí.

Ve zjednodušené podobě lze tento projekt realizovat i u jazykově méně pokročilých žáků. Produktem pro prezentaci může být plakát/obrazové ztvárnění takové zóny s jednoslovnými cizojazyčnými popisy.

## 5.

*Téma:* Ekologická dovolená a ekologická doprava.

*Cíl:* Rozvoj komunikativní a občanské kompetence, rozvoj kompetence k řešení problémů, rozšíření slovní zásoby k tématu, rozvoj komunikativní kompetence.

*Materiál:* Texty k tématu, nabídkové kalendáře cestovních kanceláří.

*Postup:* Žáci ve skupinách vytvoří návrh, jak by podle nich měla vypadat doprava ve středně velkém městě s ohledem na kvalitní životní prostředí nebo naplánovat „ekologickou“ dovolenou. Výsledky žáci zpracovávají a prezentují v cizím jazyce, přičemž ke zpracování tématu čerpají informace a inspiraci v zahraničí pomocí četby cizojazyčných textů, sledováním ukázek video záznamů či obrazového materiálu představujícím jinou kulturu či vyhledáváním nových poznatků na internetu.

## 6.

*Téma:* Cestování: nádraží a letiště.

*Cíl:* Nonverbální komunikace – piktogramy, mobilita na nádraží a letišti, rozvoj dané slovní zásoby.

*Materiál:* Piktogramy.

*Postup:* Žákům jsou představeny piktogramy, se kterými se mohou setkat na letištích či nádražích. Žáci je ve skupinách či ve dvojicích verbalizují v mateřštině a v dané cizí řeči. Poté proběhne v plénu porovnání jednotlivých “hypotéz”. Kontrola správnosti probíhá pomocí odkazu na dané webové stránky (zahraniční vyhledávače) nebo učitel poskytne žákům vtištěné materiály.

Poté lze zorganizovat krátkou diskusi, která probíhá v cizím jazyce.

- Co jsou piktogramy?
- Jaké mají přednosti a jaké mají zápory?
- Jsou piktogramy vždy jednoznačně “čitelné”?
- Pro koho jsou piktogramy zvláště důležité?

### **Metody práce:**

Preferujeme využívání takových výukových metod, které podporují žákovu aktivitu, komunikaci, vlastní zodpovědnost a postupný rozvoj žákovské autonomie. Za všechny lze jmenovat i v souvislosti s tematickými okruhy dotýkajícími se dopravní výchovy ve výuce cizího jazyka např. práci na stanovištích, kartotéku slovíček, jazykové hry, samostatné zpracování témat (např. vyhledávání informací v literatuře, časopisech, na internetu; zpracování informací ve formě referátu, koláže, nástěnky apod.), projektová výuka, kontakty se zahraničními žáky (dopis, e-mail).

### **Pojetí a cíle moderní cizojazyčné výuky**

V moderním pojetí je užívání jazyka a učení se jazyku chápáno jako úkony prováděné lidmi, kteří si jako jednotlivci a jako členové společnosti rozvíjejí rejstřík kompetencí, a to jak kompetencí obecných tak obzvláště komunikativních jazykových kompetencí. K hlavním cílům moderní cizojazyčné výuky je jazykově vybavit žáky pro život v mnohojazyčné společnosti. Jazyková výuka již není chápána jako „jednooborová“ záležitost, naopak se vyznačuje silnými mezipředmětovými aspekty. Jazyku se tedy neučíme proto, abychom zvládli určité penzum gramatiky a slovní zásoby, ale abychom se uměli dorozumět, jednat a chovat se v každodenních situacích pomocí cizího jazyka – a tedy i v oblastech, jež se vztahují k aspektům dopravní výchovy.

Jedním ze stěžejních cílů jazykové výuky je získávání sociokulturních znalostí a tím rozvoj interkulturní způsobilosti. Sociokulturní znalosti jsou znalosti určité kultury a společnosti, která daným jazykem hovoří, jsou součástí znalostí okolního světa. Z hlediska žáka, který se učí jazyku, je nesmírně důležité, aby se jim věnovala zvláštní pozornost právě proto, že je velice pravděpodobné, že na rozdíl od ostatních druhů znalostí tyto znalosti netvoří součást předchozích zkušeností žáka. Znalosti, uvědomění a pochopení vztahu (podobností a odlišností) mezi jednotlivými kulturami a jazykovými společenstvími vytváří interkulturní způsobilost. A jaké otázky se mohou stát zdrojem pro získání či rozšíření těchto sociokulturních znalostí vzhledem k dopravní výchově? Jmenovat lze několik z nekonečné řady: Má daný region, jehož jazyku se učíme, stejná pravidla silničního provozu? Platí tam stejné zvyklosti při cestování autostopem? Od kolika let tam může mladý člověk získat řidičský průkaz? Jaký druh dopravy je tam preferován a proč? Jak se společnost v daném regionu staví k problematice přetížení městské dopravy?

Poznamenat je třeba také fakt, že pro interkulturní učení jsou důležitá ta témata, jež by měla být pro žáky zajímavá, žáci by si měli postupně seznamovat se shodami rozdíly, oprostít se od stereotypů a klišé (např. přesnost německých drah).

## Vzdělávací oblast: Informační a komunikační technologie

Vzdělávací obor umožňuje žákům získat elementární dovednosti v ovládnání výpočetní techniky, orientovat se ve světě informací a využívat informací a moderní technologie k jejich získání v praktickém životě.

Obor může napomoci dopravní výchově ve vyhledávání důležitých informací, využívání webových portálů s dopravní problematikou a přehledů, které souvisí s dopravní situací, nehodovostí a prevencí u nás. Znalosti a dovednosti získané v tomto vzdělávacím oboru mohou sloužit rovněž k prezentování získaných informací, dat a grafů žáky v rámci různých projektů pro nejbližší veřejnost i své spolužáky (vazba na vzdělávací obor Český jazyk a literatura a Matematika a její aplikace).

### VYHLEDÁVÁNÍ INFORMACÍ A KOMUNIKACE

#### Očekávané výstupy – 1. a 2. období

##### Výstup RVP: žák

- vyhledává informace na portálech, v knihovnách a databázích
- při vyhledávání informací na internetu používá jednoduché a vhodné cesty

##### Školní výstupy: žák

- vyhledává informace na portálech, v knihovnách a databázích (využívá k tomu různé vyhledávače např. Seznam, Atlas, Google atd., dále pak stránky BESIP, policie a jiných organizací, které se danou problematikou zabývají)

**Učivo:** přenos informací, jejich výběr, zpracování, základní způsob komunikace – e-mail, chat, přehled o portálech s dopravní tematikou (např. portál novaprávidla.cz),

### ZPRACOVÁNÍ A VYUŽITÍ INFORMACÍ

#### Očekávané výstupy – 1. a 2. období

##### Výstup RVP: žák

- pracuje s textem a obrázkem v textovém a grafickém editoru

##### Školní výstupy: žák

- ze získaných informací zpracovává vlastní přehledný text použitelný při prezentaci výsledků své práce
- text doplňuje obrázky, grafy

**Učivo:** základní funkce textového a grafického editoru při zpracování informací a jejich prezentaci

## Konkrétní náměty:

- hry – První cesta do školy, Bezpečná cesta do školy ( MM programy )
- výukové programy ( viz nabídka z katalogu Pachner )
- základy Internetu ( práce s mapami, plány, vyhledávání informací, statistických dat, hledání v jízd-  
ních řádech, zprávy z tisku...)
- malování ( nákres – moje bydliště, přechody pro chodce, značky, plány)
- tvoření tabulek s daty
- psaní dopisů na dopravní inspektorát, městskou policii, zřizovatele školy...
- počítačová grafika, rastrové a vektorové programy – sestavení poutačů s dopravní tematikou, tvor-  
ba dotazníků, anket, tvoření grafů
- prezentace informací – Dopravní soutěž na naší škole, prezentace na vlastních třídních, školních  
stránkách
- kroužky DV ( Příprava dopravních soutěží – letáček v jednoduchém editoru )

## Člověk a jeho svět

- V tematickém okruhu „Místo, kde žijeme“ se klade důraz na dopravní výchovu, praktické pozná-  
vání místních a regionálních skutečností a na utváření přímých zkušeností žáků.
- V informatice žáci mohou využít svých dovedností a za pomoci učitele prezentovat znalosti z do-  
pravní výchovy např. na cestě ze svého bydliště do školy.

### Příklad 1.

Sestavení námětu s dopravní tematikou na školní nástěnku

a/ text

b/ obrázek

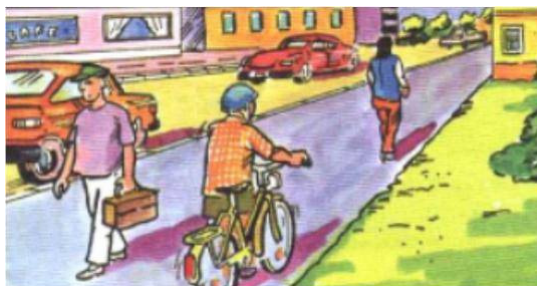

### Příklad 2.

Cesta do školy

- Cíle úlohy z hlediska dopravní výchovy:
  - bezpečné chování dětí v silničním provozu

- předvídání rizika, správné vyhodnocování situace a vhodně jednání
- získání a utváření návyků do budoucna

Žáci mohou najít na internetu mapu bydliště, představí si cestu do školy a pak najdou mapku viz – seznam – mapy.

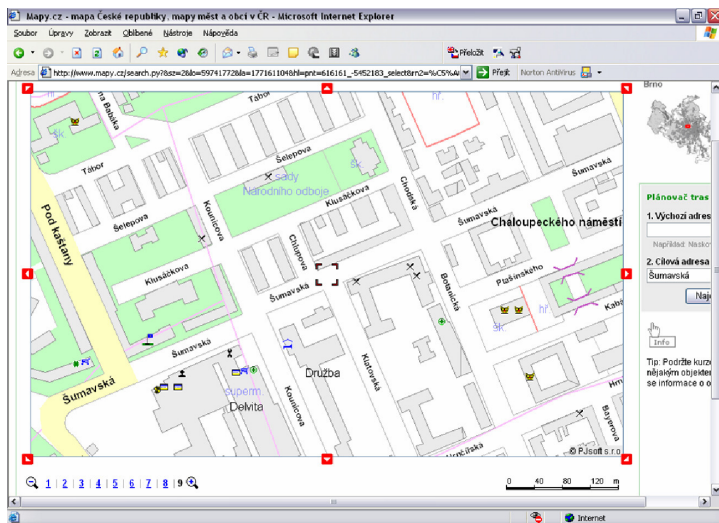

Podle mapy nakreslí cestu v některém grafickém programu (Malování, Zoner Callisto, ...).  
Jednoduchý plánek se všemi přechody pro chodce:

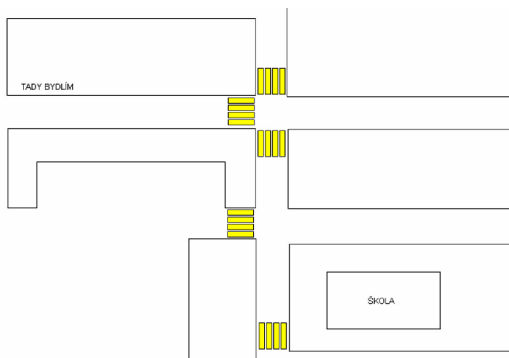

Do plánu potom zakreslí přesnou cestu, jak se dostat co nejbezpečněji do školy a zpět:

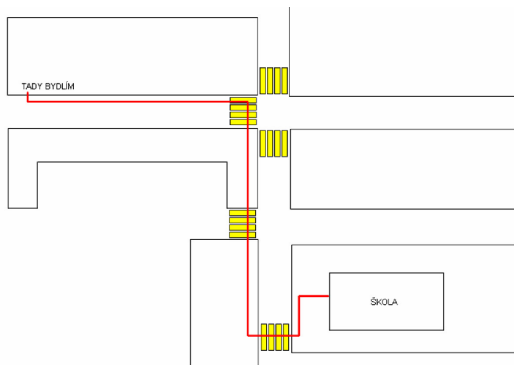

- upozorní na nesprávné varianty přecházení přes silnici
- žák ukáže svoji práci na projektoru a vznikne diskuze, zda je jeho řešení správné a jestli našel všechna nebezpečná místa a „zkratky“, které děti, a bohužel často i jejich rodiče, používají.
- podobně lze tuto úlohu řešit při cestě do školy na jízdním kole

### Příklad 3.

Práce s textovým editorem

1/ nadpis:

Chodec a cyklista – součást silničního provozu – vybavení jízdního kola

2/ obrázek :



3/ popis:

- dvěma na sobě nezávislými účinnými brzdami s odstupňovatelným ovládním brzdného účinku; ●
- jízdní kola pro děti předškolního věku vybavená volnoběžným nábojem s protišlapací brzdou nemusí být vybavena přední brzdou

#### za **nesnížené viditelnosti**

- zadní odrazkou červené barvy, tato odrazka může být kombinovaná se zadní červenou svítilnou
- přední odrazkou bílé barvy
- odrazkami oranžové barvy (autožluf) na obou stranách šlapátek (pedálů), tyto odrazky mohou být nahrazeny světlo odrážejícími materiály umístěnými na obuvi nebo v jejich blízkosti

- na paprscích předního nebo zadního kola nebo obou kol nejméně jednou boční odrazkou oranžové barvy (autožlut) na každé straně kola

#### **za snížené viditelnosti**

- světlometem svítícím dopředu bílým světlem
- zadní svítilnou červené barvy, která může být kombinována se zadní odrazkou červené barvy; zadní červená svítilna může být nahrazena svítilnou s přerušovaným světlem červené barvy
- zdrojem elektrického proudu

K bezpečné jízdě dále přispěje mít na kole kryt řetězu, který ochraňuje před zachycením oděvu, a blatníky, které ochraňují cyklistovi oči, obličej a chrání jeho oděv před znečištěním.

Cyklista mladší 15 let je povinen za jízdy použít ochranou přilbu schváleného typu a mít ji nasazenou a řádně připevněnou na hlavě.

#### **Příklad 4.**

Příprava exkurze do technického muzea – vyhledávání na Internetu:

- Bezpečná jízda tam a zpět ( pěšky, dopravním prostředkem )
- Ceny (vstupenka, jízdné, slevy pro děti )
- Informace a otevírací doba
- Počasí (vhodné oblečení )

#### **Příklad 5.**

Prezentace bezpečné město – tvorba www stránek, PowerPoint

- Mapka
- Nebezpečná místa pro chodce
- Důležité instituce
- Školení a kurzy s dopravní tematikou
- Apod.

# Vzdělávací oblast: Člověk a zdraví

Vzdělávací oblast Člověk a zdraví se realizuje ve dvou vzdělávacích oborech Člověk a zdraví a Tělesná výchova. Na prvním stupni ZŠ je obsah vzdělávacího oboru Člověk a zdraví součástí vzdělávací oblasti Člověk a jeho svět. Zaměříme se tedy na analýzu vzdělávacího oboru Tělesná výchova.

## Vzdělávací obor: Tělesná výchova

Směřuje jednak k poznání vlastních pohybových možností žáků, k využití jejich zájmů a rovněž k poznání jejich vlivu na komplexní pohodu člověka a jeho zdraví.

Z hlediska dopravní výchovy jde o směřování k cílenému využití pohybových dovedností ve svém každodenním režimu, o zvyšování své zdatnosti a výkonnosti žáků a účinném trávení volného času se zajištěním své vlastní bezpečnosti i bezpečnosti ostatních a respektování určitých zásad ochrany svého zdraví. Jedná se zejména o dodržování pravidel bezpečného chování nejen na nářadích, ale i na silnici, o přesuny žáků na určitá místa na kole, o zvládání koordinace pohybů s využitím jízdy zručnosti, sledování svých výkonů i výkonů sportovců na republikové i mezinárodní úrovni, o jízdu v terénu, ale i na dopravním hřišti...

## Očekávané výstupy – 1. období

### Výstup RVP: žák

- spojuje pravidelnou každodenní pohybovou činnost se zdravím a využívá nabízené příležitosti
- zvládá v souladu s individuálními předpoklady jednoduché pohybové činnosti jednotlivce nebo činnosti prováděné ve skupině; usiluje o jejich zlepšení
- spolupracuje při jednoduchých týmových pohybových činnostech a soutěžích
- reaguje na základní pokyny a povely k osvojované činnosti a její organizaci

### Školní výstupy: žák

- má-li příležitost, využívá k trávení volného času turistiku, jízdu na kolečkových bruslích, skateboardu, koloběžce, na kole v doprovodu s rodiči nebo na bezpečných místech
- spolupracuje při týmových pohybových aktivitách – hrách, soutěžích s dopravní tematikou
- reaguje na pokyny a plní povely, které souvisí s bezpečným přesunem jednotlivců či skupiny, organizováním dopravních akcí
- reaguje na pokyny, kterými získává pohybové dovednosti spjaté s jízdu na kolečkových bruslích, koloběžce, skateboardu, kole...

**Učivo:** význam pohybu – turistiky, cyklistiky... pro zdraví, hygiena při turistice, cyklistice, jízda rychlostí, zručnosti – koordinace pohybu, pravidla bezpečnosti cyklisty, pohyb cyklisty na dopravním hřišti, pohyb cyklisty v silničním provozu v doprovodu zletilé osoby, pohyb na kolečkových bruslích, skateboardu...



## Očekávané výstupy – 2. období

### Výstup RVP: žák

- podílí se na realizaci pravidelného pohybového režimu, uplatňuje kondičně změřené činnosti, projevuje přiměřenou samostatnost a vůli po zlepšení úrovně své zdatnosti
- uplatňuje pravidla hygieny a bezpečného chování v běžném sportovním prostředí, adekvátně reaguje v situaci úrazu spolužáka
- jedná v duchu fair play: dodržuje pravidla her a soutěží, pozná a označí zjevné přestupky proti pravidlům a adekvátně na ně reaguje, respektuje při pohybových činnostech opačné pohlaví
- změní základní pohybové výkony a porovná je s předchozími výsledky
- orientuje se v informačních zdrojích o pohybových aktivitách a sportovních akcích ve škole i v místě bydliště, samostatně získá potřebné informace

### Školní výstupy: žák

- k trávení volného času využívá také jízdu na kole, na kolečkových bruslích, skateboardu...
- zjišťuje délku ujeté trasy; čas, za který ujede určitou trasu; výsledky zaznamenává a usiluje o zlepšení své kondice
- uplatňuje pravidla hygieny při jízdě na kole a jiných sportovních činnostech
- při jízdě na kole dodržuje dopravní předpisy, zná a respektuje vhodná místa pro zvolený pohyb
- poskytne při zranění sebe i druhé osoby přiměřenou pomoc
- dodržuje pravidla soutěží – jízdy zručnosti, týmové hry s dopravní tematikou...
- sleduje informační zdroje o pohybových aktivitách zaměřených na cykloturistiku, orientuje se v blízkých cyklistických stezkách
- vytyčí si cyklistickou trasu odpovídající svým možnostem

**Učivo:** význam pohybu – cykloturistiky pro zdraví, hygiena při cykloturistice, jízda rychlostí, zručností – koordinace pohybu, pravidla bezpečnosti cyklisty, vytyčení cyklistické trasy, orientace na mapě, pohyb cyklisty na dopravním hřišti, pohyb cyklisty v silničním provozu, přesun cyklisty v terénu – v přírodě

**Cvičební prostředí:** tělocvična, hřiště, atletická dráha, školní parkoviště nebo jiná zpevněná a rovná plocha v nejbližším okolí školy pro nácvik jízdy na koloběžce, kole, bruslích a skateboardech, chodníky, cyklostezky, pozemní komunikace s malým provozem, dopravní hřiště, sportovní areály pro bruslaře a skateboardisty, odborná učebna pro výuku předmětu se zdravotnickou problematikou.

**Učební pomůcky:** koloběžka, jízdní kolo, kolečkové brusle, skateboard, reflexní bundy nebo reflexní rozlišovací dresy, cyklistická přilba, chrániče zápěstí, kolen a loktů, nářadí na opravu kola a výměnu pláště a duše, kužele na vytyčování dráhy, autolékárnička, katalogy firem a obchodů nabízejících sportovní a turistické vybavení, autoatlas, turistické a cyklistické mapy, plány nejbližšího okolí (okresního, krajského města), buzola, krokoměr, stopky, obvazový a fixační materiál, desinfekční prostředky, maketa pro nácvik první pomoci včetně

dýchání z plic do plic, ukázky jídelníčků a vitamínových prostředků podle zásad zdravé výživy, pravidla provozu na komunikacích (silničního provozu) včetně povinného vybavení - jízdního kola, propagační materiály, videokazety, CD a DVD s dopravní a zdravotnickou problematikou z nabídky BESIPU – PC program, publikace první pomoci k DSMC (vydal ČCK ve spolupráci s MD).

## Vzdělávací obor: Člověk a svět práce

Oblast je zaměřena prostřednictvím uvedených tématických okruhů na praktické pracovní dovednosti a návyky. Je založena na tvůrčí myšlenkové spoluúčasti žáků. Vychází z konkrétních životních situací, v nichž žáci přicházejí do přímého kontaktu s technikou a lidskou pracovní činností.

Vytváření pozitivního vztahu k práci prostřednictvím osvojování základních pracovních dovedností a návyků vede v širším pojetí k vytváření odpovědnosti k hodnotám, k výsledkům vlastní práce i práce jiných. Vytváří se velmi potřebný pozitivní vztah k technice, ve které jsou dopravní prostředky všeho druhu na předním místě.

Prostřednictvím rozmanitých pracovních činností lze simulovat dopravní situace a tím tvůrčím způsobem nacvičovat jejich řešení.

Oblast vede žáky k získání základních uživatelských dovedností, zaměřuje se především na praktické dovednosti žáka, jeho návyky a bezpečí při práci. Ve vztahu k dopravní výchově vedeme žáka ke správné péči o jízdní kolo jako bezpečný dopravní prostředek a zásady hygieny a bezpečnosti při jeho údržbě.

### PRÁCE S DROBNÝM MATERIÁLEM

#### Očekávané výstupy – 2. období

##### Výstup RVP: žák

- vytváří přiměřenými pracovními operacemi a postupy na základě své představivosti různé výrobky z daného materiálu
- volí vhodné pracovní pomůcky, nástroje a náčiní vzhledem k použitému materiálu
- udržuje pořádek na pracovním místě

##### Školní výstupy: žák

- vyrobí z různého materiálu dopravní prostředek podle své představivosti, dopravní značky a jiné předměty související s dopravní tematikou
- vzhledem k úkolu a cíli volí vhodné pomůcky, materiál a náčiní
- udržuje pořádek na svém pracovním místě

### KONSTRUKČNÍ ČINNOSTI

#### Očekávané výstupy – 2. období

##### Výstup RVP: žák

- pracuje podle slovního návodu, předlohy, jednoduchého náčrtu
- provádí při práci se stavebnicemi jednoduchou montáž a demontáž
- dodržuje zásady hygieny a bezpečnosti práce, poskytne první pomoc při úrazu

### **Školní výstupy: žák**

- podle návodu provede kontrolu a běžnou údržbu jízdního kola
- připraví si pomůcky a vhodné nářadí pro běžnou údržbu kola
- dodržuje zásady hygieny a bezpečnosti práce při údržbě kola ví, kde jsou umístěny lékárničky
- poskytne první pomoc, dojde-li ke zranění při údržbě kola

**Učivo:** práce s návodem, náčrtem, údržba jízdního kola, první pomoc, zásada hygieny a bezpečnosti práce

### **Konkrétní náměty:**

Práce s papírem a kartonem – vystřihování tvarů podle šablony (trojúhelník, kruh, čtverec, obdélník, kosočtverec) – dopravní značky, rozlišení tvarů, symbolů, barev, piktogramů. Práce s drátem, fólií, špejlí, lepidlem – vytváření modelů kompletních dopravních značek. Použití vytvořených dopravních značek na jednoduchých fiktivních křižovatkách. Jako dopravní prostředky pro hru slouží jakékoliv modely dopravních prostředků v potřebném měřítku. Výroba dopravních značek může být prováděna formou skupinové práce. Při poznávání významu dopravních značek je použita hra jako vyučovací metoda, učitel předkládá dopravní situace, redukuje chyby a omyly žáků, diagnostikuje a hodnotí výsledky.

Dodržování zásad bezpečnosti práce má bezesporu širší výchovný význam a nácvik první pomoci při úraze je nedílnou součástí praktických činností s drobným materiálem.

### **Konstrukční činnosti**

V rámci konstrukčních činností pracují žáci s rozmanitými stavebnicemi. Při tom provádějí jednoduchou montáž a demontáž, pracují podle slovního návodu, předlohy či jednoduchého náčrtu. Lze využít konstrukční stavebnice pro vytváření jednoduchých dopravních prostředků, seznámení s mechanismy, principem pohonu apod. Jde např. o automobil, trolejbus, tramvaj, vlak, jízdní kolo, výtah, jeřáb apod. Odlišnosti způsobů pohonu a využití různých druhů energie může vést od pochopení jednoduchých fyzikálních principů až po řešení ekologických problémů. Modely mohou sloužit k vytváření simulace dopravních situací na křižovatkách, konkrétních situací z okolí školy a jejich řešení.

Elektronické stavebnice umožní simulaci dopravní signalizace, např. ukázkou automaticky řízené křižovatky, využitelnou signalizaci na přechodu pro chodce, řešení vznikajících situací apod.

Nejjednodušším dopravním prostředkem se kterým mají žáci vlastní zkušenost je jízdní kolo. Činnosti spojené s tímto prvním vlastním dětským dopravním prostředkem nejsou sice součástí RVP, ale vzhledem k situaci v úrazovosti dětí při jízdě na tomto prostředku lze doporučit zařazení některých témat i na I. stupeň ZŠ. Poučení o principu pohonu, řazení rychlostních stupňů (převodů), pneumatik, brzd a jednoduchá údržba jízdního kola se stávají technicky zajímavým a atraktivním problémem pro většinu žáků. Využití netradičních materiálů a objasnění jejich potřebných vlastností (pevnost, hmotnost kola) na kvalitních horských kolech pomůže k poznání a identifikace některých konstrukčních materiálů. Kvalitní vlastní údržba a vnímání potřeby pravidelného servisu v odborné dílně zajistí bezpečný pohyb po komunikacích a nemusí tak být bezpodmínečně výlučnou záležitostí rodičů. Jednoduchý elektrický obvod, povinné osvětlení, elektronický blikáč a další technické prvky mohou být motivačním faktorem pro perspektivní vzdělávání žáků v oblasti technických zařízení.

## Vzdělávací oblast: Umění a kultura

Vzdělávací oblast umožňuje jiné než pouze racionální poznávání světa a odráží nezastupitelnou součást lidské existence – umění a kulturu. Kulturu, jako procesy a výsledky duchovní činnosti, umožňují chápat kontinuitu proměn historické zkušenosti, v níž dochází k socializaci jedince a jeho projekci do společenské existence, jako neoddělitelnou součást každodenního života (kultura chování, oblékání, cestování, práce). Umění, jako proces specifického poznání a dorozumívání, v němž vznikají informace o vnějším i vnitřním světě a jeho vzájemné provázanosti, které nelze formulovat a sdělovat jinými než uměleckými prostředky.

Součástí tohoto procesu je hledání a nalézání vazeb mezi druhy umění na základě společných témat, schopnosti vcítit se do kulturních potřeb ostatních lidí a jimi vytvořených hodnot, přistupovat k nim s vědomím a osobní účastí. V tvořivých činnostech jsou rozvíjeny schopnosti nonverbálního vyjadřování prostřednictvím tónu a zvuku, linie, bodu, tvaru, barvy, gesta, mimiky atp.

Oblast Umění a kultura přispívá k utváření a rozvíjení klíčových kompetencí tím, že vede žáka

- k chápání umění a kultury v jejich vzájemné provázanosti jako neoddělitelné součásti lidské existence
- ke kultivování projevů a potřeb
- k utváření hierarchie hodnot
- podílí se na vytvoření podmínek pro tvorbu, pochopení a poznání uměleckých hodnot
- vede k tolerantnímu přístupu k různorodým kulturním hodnotám současnosti i minulosti, vede ke kulturním projevům atp.

### Vzdělávací obor: Hudební výchova

#### Očekávané výstupy – 1. období

##### Výstupy RVP: žák

- zpívá na základě svých dispozic intonačně čistě a rytmicky přesně v jednohlase
- rozlišuje jednotlivé kvality tónů, rozpozná výrazné tempové a dynamické změny v proudu znějící hudby
- rytmizuje a melodizuje jednoduché texty, improvizuje v rámci nejjednodušších hudebních forem
- reaguje pohybem na znějící hudbu (metrum, tempo, dynamika, výška, délka atp.)

##### Školní výstupy: žák

- zazpívá písně – mělo by být přiblíženo
- rozliší zvuk a tón
- podle barvy a výšky tónu sluchově rozliší různé hudební i mimohudební útvary
- rytmus řeči a hudební rytmus využívá pro improvizaci – prací s textem, hru na elementární nástroje
- při pohybovém projevu získává orientaci v prostoru, dochází ke koordinaci s hudbou
- při poslechových aktivitách tříbí sluchový vjem, dovede hudební sdělení propojit s mimohudební realitou

**Učivo:** *Tento oddíl obsahuje mnoho položek. Pro dané téma jsou vybrány pouze náměty, které lze funkčně propojit s implementací dopravní výchovy do RVP*

*Taktování – 2/4, 4/4 taktu, získávání smyslu pro orientaci ve znějící hudbě, respektování určitých pravidel, dirigent – jeho role při řízení orchestru, paralela s úlohou policisty řídícího dopravu*

*Zvuk a tón – rozlišení zvuku a tónu, silniční provoz, zvuky, signalizace*

*Barva a výška tónu – souvisí s obsahovou stránkou hudebního sdělení, význam zvukových signálů, tj. podle barvy a výšky tónu rozpozná např. signalizaci pro vozidla policie, záchranné služby, hasičů*

*Tempo a dynamika – souvisí s obsahovou stránkou hudebního sdělení, stejně tak rychlost a agresivita jízdy jedince s bezpečností provozu*

*Rytmizace a melodizace textů – práce v určitém tónovém prostoru – smysl pro podřízenost, respektování se navzájem*

*Písně s přírodní tematikou – chování v přírodě, vhodné oblečení, jízda na výlet dopravními prostředky*

*Písně, jejichž obsahem jsou dopravní prostředky (např. Jede, jede, vlak, Tú, tú, tú atp.) – oblečení, chování v dopravních prostředcích, pěší turistika, chůze po kraji vozovky, přecházení vozovky, chůze individuální, ve skupině, používání označeného přechodu*

*Poslechové dovednosti – na základě aktivního vnímání znějící hudby poznává dítě hudbu v různých žánrových, stylových i funkčních podobách – mimohudební realita*

## **Očekávané výstupy – 2. období**

### **Výstupy RVP: žák**

- konfrontuje znějící skladbu s dalšími skladbami z hlediska jejich funkce, stylu a žánru
- tvoří na základě svých hudebních schopností jednoduchá aranžmá, elementární kompozice a improvizace
- vyhledává a všímá si souvislostí mezi hudbou a jinými druhy umění a rozpoznává vliv kontextu na způsoby jejího utváření

### **Školní výstupy: žák**

- aktivně se zapojuje do hudebních aktivit
- tvoří na základě svých hudebních schopností a dovedností jednoduchá aranžmá
- podle barvy a výšky tónu sluchově rozliší různé hudební i mimohudební útvary
- rytmus řeči a hudební rytmus využívá pro improvizaci – práci s textem, hru na elementární nástroje

- při pohybovém projevu získává orientaci v prostoru, dochází ke koordinaci s hudbou
- přijímá a interpretuje hudbu podle individuálního zájmu a zaměření
- při elementárním komponování porovnává a ověřuje si „relativně nové“ s realitou

**Učivo:** *Vzdělávací oblast obsahuje mnoho položek. Pro dané téma jsou vybrány pouze náměty, které lze funkčně propojit s implementací dopravní výchovy do RVP*

*Vyjadřování hudebních i nehupebních představ a myšlenek pomocí hudebního nástroje*  
(hluk, souzvuk, harmonie, dynamika, tempo, agogika – společnost, způsob života, doprava ...)

*Pohybové reakce na změny v proudu znějící hudby*  
(orientace v prostoru, osvojování si pohybových schémat, respektování se navzájem, reakce v souladu se znějící hudbou, dodržování pravidel – paralela s jízdou vpravo, chůzí vlevo ...)

*Orientace v prostoru – pamětné uchování a reprodukce pohybů prováděných při tanci či pohybových hrách*  
(pohybové hry zaměřené na rozvoj rytmických dovedností v souvislosti s tempem a dynamikou)

*Postihování hudebně výrazových prostředků a struktury hudebního díla*  
(práce s motivem, hudební věta, hlavní a vedlejší téma – jejich vztah a podřízenost, grafický zápis skladby např. rondo)

*Sémantické prvky – zvukomalba...*  
(např. zvukomalebné vyjádření jízdy vlakem v díle A. Dvořáka: Humoreska)

*Hudební skladba v kontextu s jinými hudebními i nehupebními prvky*  
(záměr autora, vyjádření mimohudební reality)

*Chápání funkce hudby ve vztahu k životu jedince i společnosti*  
(sdělení osobního prožitku, vyjádření mimohudební reality – např. práce se skladbou A. Honeggera: Pacifik 231 vyjadřující obdiv nad lokomotivou, zázrakem techniky).

### **Konkrétní náměty:**

**Metodický průvodce k lekcím z učebnice hudební výchovy: Ahoj, písničko!**

- Lekce 1 Zvuk a tón
- Lekce 6 Notová osnova a houslový klíč
- Lekce 28 Vlákem na prázdniny

Učivo je obsaženo v učebnici hudební výchova pro 1. ročník ZŠ Ahoj, písničko!

KNOPOVÁ, B., KOUTSKÝ, J. Ahoj, písničko!, hudební výchova pro 1. ročník, Pansofia Praha, 1997, ISBN 80-85804-91-3

## Lekce 1: Zvuk a tón

V úvodní hodině věnujeme pozornost rozlišení pojmu zvuk a tón. Děti napodobují hlasy zvířátek, zvuk, sirény, houkajícího nebo rozjíždějícího se vlaku, troubení automobilu, bzukot včel atp. K rozpoznávání zvuku a tónu použijeme nahrávku 1. Rozlišujeme tón: vysoký-hluboký, silný-slabý, dlouhý-krátký.

Na pracovním listu děti barevně označí obrázky znázorňující věci, zvířátka nebo také osoby, které vydávají tón. Podle vlastní fantazie nakreslí předmět, který vydává zvuk a jiný, který vydává tón.

Při rozhovoru s dětmi lze zdůraznit význam zvukových signálů spojených s vozy policie, hasičů, rychlé záchranné služby, zvukového signálu na železničním přejezdu – závory, na nutnost správně reagovat na světelná a zvuková znamení, zejména před vstupem do vozovky.

## Lekce 6: Notová osnova a houslový klíč

V návaznosti na předcházející lekci pokračujeme v rytmické deklamaci slov. Názvy věcí na obrázcích říkáme po slabikách nejdříve samostatně po procvičení je spojíme v celek. K rytmické deklamaci můžeme použít i říkanku o houslovém klíči. Dvoudobé metrum mohou děti vyjádřit lehkým fuknutím špičky nohy do podlahy. Učitel hraje na bubínek.

Z říkanky o houslovém klíči vyvodíme notu g1. Do volné notové osnovy na pracovním listu napíše děti notu g1. Houslový klíč jen obtáhnou, nebudou se ho učit psát. Chybějící houslové klíče v dalších lekcích nalepujeme. K upevnění a procvičení učiva využijeme obrázků znázorňujících dopravní prostředky nebo zimní sportovní výbavu. Děti pracují samostatně, slova si rytmicky deklamují a do volných obdélníků dolepují správný rytmus. Společně pak slova zazpíváme a rytmicky vytleskáme.

Při rytmické deklamaci spojené s celkem „dopravní prostředky“ zaměříme rozhovor na cestování, pěší turistiku, chůzi po okraji vozovky. Děti vedeme k poznání, že vše má svá pravidla, která musíme respektovat. Chceme-li zazpívat notu g1, musíme ji umět správně zapsat do notové osnovy. Stejně tak musíme dodržovat pravidla související s jízdou v dopravních prostředcích nebo chůzí po okraji vozovky.

## Lekce 28: Vlákem na prázdniny

Do vypravování o mašinkách vkládáme rytmickou deklamaci (houkám, pískám, rychle jedu, děti vezu). Procvičujeme dynamiku a délku noty čtvrtové a osminové. Text melodizujeme na dvou tónech, opakujeme intonaci 5. a 3. stupně. Do volných taktů dopíšeme chybějící melodii a společně si ji zazpíváme.

Následuje nácvik písně Vlak od V. Bláhy:

1. Jede, jede vlak, syčí jako drak,  
uličnický zahvívá, ztratí kouře mrak.
2. Jede, jede vlak, letí jako pták,  
kola se mu roztočí, až přechází zrak.

S nacvičenou písní si můžeme dále hrát. Změníme její tempo (postupně zrychlujeme a zpomalujeme) nebo dynamiku (zesilujeme, zeslabujeme).

Blíží se prázdniny. Nasedneme do vláčku a odjedeme do přírody. Při poslechu skladby P. Ebena: Vlak se rozjíždí se zaměříme na dynamiku – zesilování, zeslabování, tempo – zrychlování. Ptáme se, který nástroj vláček představuje – klavír, jak se pohybuje melodie – přechází z polohy hluboké do vysoké.



Při rozhovoru s dětmi se zaměříme na to, co vše budou o prázdninách dělat. Kromě cestování hromadnými prostředky budou jezdit i na kole. Připomeneme základní pravidla pro jízdu na kole – vyjíždění od okraje vozovky, vyjíždění z lesní či polní cesty na silnici, přizpůsobení jízdy provozu. Pro bezpečnost je nutné mít dobře vybavené a seřízené kolo a používat ochrannou helmu.

### *Metodický průvodce k lekcím z učebnice hudební výchovy: Písničko, pojďme si hrát!*

Lekce 1 Hrajeme si s míčem

Lekce 21 Jdeme na výlet

Lekce 30 Hrajeme si s vláčkem

Učivo je obsaženo v učebnici hudební výchova pro 2. ročník Písničko, pojďme si hrát!

KNOPOVÁ, B., KOUTSKÝ, J. Písničko, pojďme si hrát!, hudební výchova pro 2. ročník, Albra – Pansofia Praha, 2002, ISBN 808649053-X

#### **Lekce I: Hra s míčem**

Učební látka navazuje na učivo probrané v prvním ročníku. Pozornost věnujeme rozlišení pojmů zvuk a tón, výška tónu, řada vzestupná a sestupná, zrychlovat a zpomalovat.

K motivaci využijeme hru s míčky (tenisovým, ping – pongovým, aj.). Děti stojí – sedí v kruhu, posílají po zemi míček svému spolužákovi, sledují, zda míček zpomaluje nebo zrychluje. Míček pustí z výšky na zem – sledujeme sílu, s jakou míček dopadá na zem, a rychlost pohybu – zda je pohyb pravidelný nebo se zrychluje či zpomaluje. Děti postavíme do dvou řad. Učitel hraje na bubínek čtvrté hodnoty v rámci 2/4 taktu, děti si v daném rytmu přehazují míček, učí se vnímat dvoudobé metrum a rytmickou pravidelnost.

Na pracovním listu jsou graficky znázorněny různé pohyby míče. Při poslechu ukázky č. 1 sledujeme, o jaký pohyb se jedná. Žáci si vyberou určitý obrázek a snaží se ho správně rytmicky ztvárnit (pomocí míčku, hrou na tělo, s využitím nástrojů Orffova instrumentáře atd.).

K zopakování pojmů melodie stoupá – klesá využijeme popěvek „Kutálí se míček z kopce“. Pohyb melodie znázorníme pastelkou tak, že spojíme hlavičky not. K procvičení pohybu melodie poslouží i poslechová skladba A. Sarauera: Hra na honěnou (ukázka č. 2). Grafický zápis skladby je uvedený na pracovním listě – při poslechu sledujeme pohyb melodie a dynamiku.

V průběhu vyučovací hodiny lze zařadit prvky obsahující učivo z celku dopravní výchova.

Při osvojování pojmů:

- zvuk – tón vedeme rozhovor zaměřený na signalizaci pro vozidla rychlé záchranné služby, policie, hasičů
- zrychlování – zpomalování se lze zaměřit na pravidla pro bezpečné přecházení vozovky

Při rozboru poslechové skladbičky Na honěnou připomeneme:

- jaká bezpečnostní pravidla musíme dodržovat při hře s míčem v blízkosti vozovky
- kde si s míčem můžeme hrát.

## Lekce 21: Jdeme na výlet

Pokračujeme v procvičování 2/4 a 3/4 taktu.

Zařadíme hru s říkadlem Jedna, dvě, tři.

A) text rytmicky deklamujeme na tónové výšce e ( f, g ), děti vedeme ke správné výslovnosti a k vytváření dechové opory. Akcent vyjádříme potleskem.

Jed-na, dvě, tři, čty-ři, pět,	pod-ko-vář .....	dítě .....	a ten
tlesk	tlesk	tlesk	tlesk

S říkadlem si můžeme zahrát i jinak. Střídáme 2/4 a 3/4 takt. Při opakování propojíme s hrou na tělo nebo nástroje Orffova instrumentáře.

3/4 Jedna, dvě, tři, čtyři, pět,  
Podkovář mně bije cvek.

2/4 Dítě pláče bude den

B) říkadlo melodizujeme – hrajeme si s intonačním modelem c – d – e – d.

Pokračujeme nácvikem písně Hop, Hop, ve které také dochází ke střídání 2/4 a 3/4 taktu.

K nacvičené písni připojíme doprovod na metalofon , přidáme elementární pohybový prvek. Děti stojí v kruhu – při 2/4 taktu se pohybují taneční chůzí (krok = notě čtvrtové) po obvodu kruhu, při 3/4 taktu se zastaví a vytleskávají osminové noty.

Všimneme si notového zápisu, hledáme shodné takty v písni s rytmickými modely v rámečcích. Určujeme, zda se jedná o 2/4 nebo 3/4 takt.

Samostatná práce dětí: žáci barevně označí obdélníčky, ve kterých je zapsán rytmus ve 2/4 taktu. Z písmen nad obdélníčkem složí slovo, které napoví, zda pracovali správně.

Píseň Hop, Hop začíná volným nástupem 3. stupně. Pokračujeme v nácviku uvědomělé intonace. 3. stupeň si připomeneme písni Maličká su.

Cvičení: Na tabuli máme zapsané názvy písniček, které začínají 1. nebo 3. stupněm. Písničky si zpíváme a určujeme, kterým stupněm začínají. (1. stupeň – Ovocí, Kočka leze dírou, Měla jsem já hulána, Já mám doma trnku ....., 3. stupeň – Maličká su, Hop, hop, Halí, belí, V městě Betlémě, Už je to uděláno).

Píseň využijeme k rozhovoru o pobytu dětí v přírodě. Důležité je umět si určit cíl své cesty a zvolit bezpečnou cestu. Po cestě sledujeme dopravní značení (značky výstražné, zákazové, příkazové ..). Při pohybu po krajnici vozovky zdůrazníme důležitost pestrého oblečení pro bezpečnou chůzi. Zopakujeme základní pravidla související s přechodem vozovky na málo přehledných místech.

## Lekce 30: Hrajeme si s vláčkem

Chystáme se na prázdniny. Balíme věci a těšíme se na okamžik, kdy nasedneme do vláčku a vydáme se na cestu.

(Můžeme zařadit opakovaný poslech skladby P. Eben: Vlak se rozjíždí – učebnice Ahoj, písničko – lekce 28).

Rytmické cvičení:

Vláček nemůže odjet. Na kolejích stojí vagónky. Musíme je správně zapojit. (Podle obrázku v učebnici procvičujeme rytmičné modely ve 2/4 taktu.)

Rytmus si nejdříve vytleskáme společně. Při opakování děti rozdělíme do 14-ti vagónků, každý vagónek vytuká svůj rytmus. Abychom neporušili rytmickou pulzaci, hraje učitel čtvrtové hodnoty na bubínek.

Následuje nácvik písně Vlášek

Zařadíme hlasová a dechová cvičení. Připojíme dynamiku – zesilování a zeslabování, cvičení můžeme zrychlovat i zpomalovat.

Nacvičenou píseň doprovodíme hrou na rumba koule, ozvučná dřívka a metalofon.

Učivo doplníme poslechem skladby E. Hradecký: Vlak.

Motivace: Jsme na výletě. Procházíme krajinou. Nedaleko nás vede železnice. Vlak zahvízdá, projíždí kolem nás, slyšíme pravidelný klapot.

Při poslechu se zaměříme na pravidelný rytmus v levé ruce, všimneme si, že se část skladby opakuje. Vlášek na nás několikrát zahvízdá.

Skladbu Vlak od E. Hradeckého můžeme porovnat se skladbou Vlak se rozjíždí od P. Ebena.

V průběhu hodiny vedeme rozhovor o cestování ve vlaku (autobuse..) – role cestujícího a spolucestujícího, zdůrazníme chování při čekání, nastupování, jízdě a vystupování, při přecházení na jiné nástupiště – využívání nadchodů, podchodů, připomeneme jaká nebezpečí hrozí ostatním cestujícím při vyhazování odpadků z vlaku či jiných jedoucích vozidel.

## Vzdělávací obor: Výtvarná výchova

Na první pohled by se mohlo zdát, že dopravní výchova nemá s kulturou nic společného. Ovšem zamyslíme-li se nad vztahem obou oborů důkladněji, zjistíme, že obě oblasti spojují dva principy a to prostorovost (vnímání a obydlování prostoru) a řád. Dopravní síť a veškeré komunikace ať už ve městech, obcích nebo přímo v krajině jsou spojeny s lidským utvářením míst, a tedy také s kulturou (odpovídá tomu původní etymologický význam slova kultura – vzdělávání půdy, kultivování). Má-li dítě nebo student poznat určitý dopravní systém, vstřebat jeho pravidla a začít se jimi řídit, je třeba si uvědomit, že by to vše neměl poznávat pouze v abstraktní podobě studiem nějakých příruček nebo prováděním cvičení mimo praktický terén. Lidé si odedávna tvořili stezky, po nichž se přepravovali z místa na místo. Tyto stezky reflektovaly přirozenou podobu utváření krajiny. To stejné se sice nedá říci o současném dopravním systému, ovšem na druhé straně je třeba brát v úvahu, že řada dnešních komunikací se nachází na místech právě těch starých cest. Současný člověk sice už není poutníkem, ale spíše chodcem nebo řidičem motorového vozidla, ale účely jeho cest – přemísťování se z místa na místo mohou být stejné jako v minulosti. Tímto účelem může být poznání nového místa, návštěvy příbuzných nebo přátel. Chce se po svých cestách pohybovat rychle a bezpečně – i to je stejné jako v minulosti. Pouze stále zvyšující se rychlost chůze či jízdy dopravním prostředkem mu některé věci při cestování zjednodušuje ovšem za cenu toho, že je ohrožen úrazem či dokonce ztrátou života. V praxi dopravního provozu tedy dochází k jakémusi stavu latentního ohrožení, kterému je možno zabránit nejlépe již ranou výchovou ke znalosti a ovládnutí dopravních pravidel a následnou opatrností při jejich provozování. Celá oblast vizuální kultury nepřímou s dopravní výchovou souvisí a to tak, že člověk se od raného dětství učí vnímat vizuální znaky, rozlišovat je a přisuzovat jim určité významy. Chce-li se stát uživatelem komunikací, musí se pak naučit určitý ustálený systém znaků a přiřadit jim v praxi určitý způsob praktického chování. V tomto smyslu je výtvarná výchova jistým předstupněm výchovné práce s vizuálními znakovými systémy a je tedy pro později rozvíjenou dopravní výchovu nepostradatelná.

### Očekávané výstupy – 1. období

#### **Výstup RVP: žák**

- rozpoznává a pojmenovává prvky vizuálně obrazného vyjádření (linie, tvary, objemy, barvy, objekty); porovnává je a třídí na základě odlišností vycházejících z jeho zkušeností, vjemů, zážitků a představ
- v tvorbě projevuje své vlastní životní zkušenosti; uplatňuje při tom v plošném i prostorovém uspořádání linie, tvary, objemy, objekty a další prvky a jejich kombinace
- interpretuje podle svých schopností různá vizuálně obrazná vyjádření; odlišné interpretace porovnává se svojí dosavadní zkušeností
- na základě vlastní zkušenosti nalézá a do komunikace zapojuje obsah vizuálně obrazných vyjádření, která samostatně vytvořil, vybral či upravil

#### **Školní výstupy: žák**

- zde by měly být ve vztahu k výstupům RVP ZV pojmenovány konkrétně výstupy ŠVP související s dopravní tematikou

## Očekávané výstupy – 2. období

- při vlastních tvůrčích činnostech pojmenovává prvky vizuálně obrazného vyjádření; porovnává je na základě vztahů (světlostní poměry, barevné kontrasty, proporční vztahy a jiné)
- užívá a kombinuje prvky vizuálně obrazného vyjádření ve vztahu k celku: v plošném vyjádření linie a barevné plochy; v objemovém vyjádření modelování a skulpturní postup; v prostorovém vyjádření uspořádání prvků ve vztahu k vlastnímu tělu i jako nezávislý model
- porovnává různé interpretace vizuálně obrazného vyjádření a přistupuje k nim jako ke zdroji inspirace
- nalézá a do komunikace v sociálních vztazích zapojuje obsah vizuálně obrazných vyjádření, která samostatně vytvořil, vybral či upravil

### Školní výstupy: žák

- zde by měly být ve vztahu k výstupům RVP ZV pojmenovány konkrétně výstupy ŠVP související s dopravní tematikou

**Učivo:** Učivo ve výtvarné výchově je rozděleno do následujících kategorií. V další části textu se u každé kategorie pokusíme upozornit na určité vazby učiva ve výtvarné výchově na problematiku dopravní výchovy.

#### *A/ Rozvíjení smyslové citlivosti*

Tato část učiva je zaměřena na explorativní činnosti, při kterých jsou prozkoumávány jisté způsoby vnímání. Pro dopravní výchovu by mohly být užitečné takové činnosti, které jsou zaměřeny na bystření zraku, cvičení rozlišování vizuálních vjemů a na rozvoj vnímání prostoru.

#### *B/ Uplatňování subjektivity*

Subjektivita je ve výtvarné výchově jedním z důležitých fenoménů. Je podmínkou sdělné tvorby. V dopravní výchově by však mohla být na obtíž. Žáci se zde totiž musí učit objektivnímu posuzování situací. V tomto smyslu by ve výtvarné výchově rozvíjená subjektivita mohla věci dopravní výchovy spíše uškodit. Je však velmi dobré, je-li subjektivita ve výtvarné výchově pěstována, vědět něco o její podobě a dokázat ji rozlišit od objektivních pozorování a hodnocení.

#### *C/ Ověřování komunikačních účinků*

Tato část učiva výtvarné výchovy bude zřejmě pro dopravní výchovu velmi podnětná. Existují výtvarné činnosti, které přímo rozvíjejí dvoustrannou komunikaci (akce a reakce mezi dvěma jedinci) nebo i vícedimenzionální komunikaci (komunikace ve skupině). Také účastníci dopravního systému se si ce řídí obecnými pravidly, ale ve skutečnosti jsou to lidé s rozdílnými povahami a s tímto faktem je třeba také počítat. Reakce jednoho člověka na akci jiného má ve vyhocených situacích vyhocenou povahu. A tady je možné převést jistou zkušenost z výtvarné výchovy do řešení dopravních situací (pěstování intuice, empatie, ohleduplnosti, vstřícnosti atd.).

### **Konkrétní náměty:**

*Výtvarné hry zaměřené na rozvoj senzibility*

#### **Rozvíjení barevné senzibility**

Hra spočívá v přípravě barevných ploch a jejich použití v rozdílných barvách. Úkol zní jednoduše:

pomaluj větší kusy papíru různými barvami a pak z těchto barevných papírů vystřihni tvary podle toho, jak cítíš určitou barvu. Ve skupině pak vytvořte větší kompozici ze vzniklých barevných nepravidelných ploch a umístěte ji na stěnu nebo na zemi, či na trávnik do exteriéru školy. Pozorujte tuto kompozici a zkuste se pobavit o symbolice barev, o jejím historickém vývoji. Vztáhněte symbolické významy barev k praxi dopravní výchovy (červená varovný signál apod.)

### ***Rozvíjení vizuálního postřehu***

Hra je založená na pozorování fotografie. Žáci nejprve popisují celou situaci na fotografii snaží se předpovědět vývoj zobrazené situace. Pak fotografii rozstříhají a prostřednictvím koláže budoucí vývoj situace znázorní. Pro dopravní výchovu to může být poučné z hlediska rozvoje empatického hodnocení situace na komunikacích.

### ***Dokreslený film***

Žáci pozorují krátký film, ten je v nějaké vyhocené situaci zastaven a žáci pak malují nebo animují kompozici, kterou utvářejí jako vizi pokračování přerušené situace. Následuje rozhovor o jiných možných vývojech dané situace, o jednání a povaze aktérů filmu. Činnost je zakončena společnou výstavou prací a diskuzí o možných vývojových peripetiích znázorněných na obraze.

### ***Uplatňování subjektivity***

#### ***Grafická reflexe nehody***

Pozorování dopravní nehody na videu (s vynecháním jakýchkoliv drastických záběrů). Vyprávění o jejím průběhu a následné zachycení nehody kresbou. Kresba může mít nejrůznější podoby – lze využít objektivní lineární kresbu, expresivní kresbu šrafurou, kombinované kreslířské techniky, lavírovanou kresbu (tušová kresba rozmývaná vodou). Smysl těchto kreseb je zachytit podrobnosti, nebo celkovou atmosféru nehody a tak varovat před jejími příčinami a následky.

#### ***Osobní komiks***

Smyslem komiksu – kresby nebo malby v jednotlivých polích je zachytit průběh dopravní situace a jejího vývoje. Komiks se takto může stát přímým nástrojem dopravní výchovy.

#### ***Domalovaná fotografie***

Žákům je poskytnuta fotografie nějaké dopravní situace, kde je naznačena konfliktní situace, na kterou je třeba reagovat. Reakce je pak provedena přímým výtvarným zásahem – koláží, malbou nebo kresbou. Tato reakce je odrazem představy žáka, jak by se dopravní situace mohla vyvíjet.

Ověřování komunikačních účinků

#### ***Kresba jako dialog***

Zadání úkolu zní: jste účastníci takové a takové dopravní situace, nakreslete sami sebe a se svým kolegou zkuste komunikovat prostřednictvím kresby. Kresbou rozvíňte dialog mezi oběma partnery. Kresbou zachyťte vyřešení dopravní situace.

#### ***Malba jako reakce***

Gestická malba je jedním z nejzajímavějších výtvarných vyjadřovacích prostředků. Co se týká zobrazování dopravních situací pomocí gestické malby, slouží především jako odreagování a vyjadřování emocí.

### ***Komunikační pole – prostorová tvorba***

V rámci spolupráce výtvarné a dopravní výchovy lze vytvářet také prostorové objekty nebo instalace. Možnosti materiálových objektů či instalací jsou prakticky neomezené. Z výtvarných i nevýtvarných materiálů lze vytvářet celá města, čtvrti, nebo jakési makety komunikací v krajině. Děti se přitom pobaví i poučí o komponování komunikací v různých prostorech.

### **Ještě k výtvarné výchově:**

#### ***Rozpoznávání prvků vizuálně-obrazného vyjádření***

Vnímání, rozpoznávání a pojmenovávání prvků vizuálně-obrazného vyjádření je základem výchovy jako takové a ivýchovy výtvarné. V dopravní výchově je vizuální inteligence a schopnost vizuální komunikace a orientace nutná. Nelze si například představit, že by se v dopravním systému pohyboval člověk, který by si pletl tvary a barvy. Takový jedinec (může to být třeba člověk handicapovaný) je odsouzený k tomu, aby měl doprovod. Významnou roli při vizuální orientaci v prostoru sehrává samozřejmě zrak, ale i jiné smysly je třeba rozvíjet. V tomto směru by byla výtvarná výchova jakýmsi předstupněm dopravní výchovy, tato by pak mohla ve svých programech s dovednostmi nabytými prostřednictvím výtvarných činností počítat. Z příprav na řídičské oprávnění jasně vyplývá, že řídit motorové vozidlo například nemůže člověk barvoslepy. Barvoslepost v plném rozsahu se objevuje pouze ojedinele, ale její skryté projevy je možno rozeznat právě při výtvarných činnostech. Pomocí výtvarných aktivit je také možno rozvíjet i jiné vizuální schopnosti než pouze cit pro barvy. Lze pěstovat tzv. eidetickou paměť – žák nebo student si zapamatuje určitý obraz a je schopen jej kreslířsky, malířsky nebo prostorově reprodukovat. Pro dopravní výchovu to může být užitečné například tak, že podobným způsobem žák dovede nakreslit mapu nebo plánek, podle kterého se lehce zorientuje v prostoru.

#### ***Projevy vlastní životní zkušenosti***

Z problematiky vztahující se k projevům vlastní životní zkušenosti by mohlo být společně oběma výchovám zamýšleni se nad metodami pěstování vlastního úsudku. Úsudek je v obou výchovách rozvíjen samozřejmě poněkud jinými způsoby. Zatímco v dopravní výchově je třeba se zaměřovat na rychlé bystré posuzování situací na ulici nebo na jiných komunikacích, ve výtvarné výchově jde spíše o pěstování usuzování pozvolného a uvážlivého. Jakákoliv forma rozvoje reflexe vlastní životní zkušenosti je však přípravou pro utváření schopnosti zhodnocování dané situace a rychlého rozhodování. Ve výtvarné výchově se například pěstuje tzv. „interpretace obrazu“. Žáci se učí pozorovat dění na obraze a charakterizují situaci, představovanou určitou kompozicí. Hodnotí mimo jiné jednání postav a jejich záměry, odhadují prostorové uspořádání jednotlivých prvků kompozice a pozorují jeho případný vývoj, co se týká vzniku obrazu. To vše se jim může hodit i v dopravní výchově, kde je například orientace v prostorovém uspořádání nutným předpokladem správného vyhodnocování a zvládnutí situace.

#### ***Interpretace vizuálně-obrazných vyjádření***

Přesto však ve způsobu interpretace vizuálně vnímaných jevů v dopravní výchově musíme být obezřetní a opatrní a nelze zde danou situaci hodnotit zcela stejně jako ve výtvarné výchově. Především nelze tuto interpretaci podobně jako je tomu ve výtvarné výchově ztotožňovat s imaginací. Ta je v dopravní výchově nežádoucí. Orientace v dopravě vyžaduje jasný úsudek a logická řešení situací. Pozorovací schopnosti rozvinuté ve výtvarné interpretaci však mohou být i v dopravní výchově užitečné.

### ***Zapojení obsahu vizuálně-obrazných vyjádření do komunikace***

Samotný systém dopravních značek je obrazným vyjádření a také gesta vykonávaná například při osobním řízení dopravní situace jsou performativně-obrazná. V tomto smyslu je tedy komunikace v dopravní výchově více obrazná než verbální, a tudíž s výtvarnou výchovou propojená.

### ***Pojmenování prvků vizuálně-obrazných vyjádření***

Jak jsem již uvedla od raného dětství se dítě učí už v rámci předškolní výtvarné výchovy pojmenovávat prvky vizuálně-obrazných vyjádření. Tato pojmenování pak užívá běžně i v dopravní výchově (trojúhelník, kruh, čára atd.). Archetypální výtvarný původ těchto prvků je pak základem významů určitých tvarů a barev i v dopravní výchově (například archetyp trojúhelníku vyjadřuje nestabilitu a jako dopravní značení pak znamená varování atd.)

### ***Užívání a kombinace prvků vizuálně-obrazných vyjádření***

Jednotlivé prvky vizuálně-obrazných vyjádření jsou však často ve výtvarné výchově vnímány v určitých souvislostech, což rozvíjí smysl pro kontexty vnímání. I tato způsobilost může být později v dopravní výchově zužitkována.

### ***Porovnání různých interpretací vizuálně-obrazného vyjádření***

Všechny výše zmíněné zkušenosti rozvíjené výtvarnou výchovou jsou předpokladem rozvoje komparativní schopnosti, která je základem svobodného a zodpovědného rozhodování.

### ***Nalézání prostředků komunikace v sociálních vztazích***

Výtvarná výchova nesměřuje pouze k sebevyjadřování – to je stejně hodnotným cílem jako rozvíjení sociálních vztahů. Navazování kontaktů mezi jedinci i ve skupině je častým námětem výtvarných prací. Dopravní systém je rovněž odrazem komunikace a sociability. Chování jednotlivců v dopravě odráží přímo vztahy ve společnosti, a tak například lze rozlišovat určitý styl chování v dopravních systémech u jednotlivých národností dle jejich povahy podobně jako je tomu v umění. I těchto věcí si je třeba všimnout v obou výchovách.



## Doplňující vzdělávací obor: Dramatická výchova

Jedná se o doplňující vzdělávací obor. Jeho obsah bývá ve školách realizován formou samostatného předmětu nebo bývá zakomponován do ostatních předmětů, zejména oboru (oblasti) Člověk a jeho svět, Český jazyk a literatura, Výtvarná výchova...

Síla vzdělávacího oboru spočívá ve výuce prožitkem, skrze nějž žáci získají nové zkušenosti a nové vědomosti, které pak společně působí na utváření postojů a hodnotového žebříčku u žáka. Ve vztahu k dopravní výchově jde především o řešení modelových situací, využívání simulačních her, rolových her, práce s texty s dopravní tematikou – novinové, rozhlasové zprávy, televizní šoty, krásná literatura.

### Očekávané výstupy – 1. období

#### Výstup RVP: žák

- rozlišuje herní a reálnou situaci, přijímá pravidla hry, vstupuje do jednoduchých rolí a přirozeně v nich jedná
- zkoumá témata a konflikty na základě vlastního jednání
- reflektuje s pomocí učitele svůj zážitek z dramatického díla (divadelního, filmového, televizního, a rozhlasového)

#### Školní výstupy: žák:

- vstupuje do jednoduchých rolí pro ztvárnění reálných i herních situací s tematikou dopravní výchovy
- zkoumá konflikty zapříčiněné účastníky dopravy
- reflektuje zážitek z dramatického díla s tematikou dopravní výchovy
- rozpoznává témata a konflikty v situacích a příbězích

**Učivo:** herní dovednosti – vstup do role (účastníka silničního provozu: chodce, cyklisty, osoby přepravující se hromadným dopravním prostředkem...), sociálně komunikační dovednosti – domluva a spolupráce na přípravě etudy, jejich náviku i a její prezentace před diváky, hledání námětů a témat pro hrové činnosti ztvárnění s problematikou dopravní výchovy, řešení modelových situací (poskytnutí první pomoci, přivolání pomoci k nehodě, řešení konfliktů v hromadných dopravních prostředcích...), dotváření příběhů z úhlu pohledu rozdílných postav...

### Očekávané výstupy – 2. období

#### Výstup RVP: žák

- propojuje somatické dovednosti a kombinuje je za účelem vyjádření vnitřních stavů a emocí vlastních i určité postavy
- pracuje s pravidly hry a jejich variacemi, dokáže vstoupit do role a v herní situaci přirozeně a přesvědčivě jednat
- rozpoznává témata a konflikty v situacích a příbězích, nahlíží na ně z pozice různých postav, zabývá se důsledky jednání postav

### **Školní výstupy: žák**

- ztvární určitou postavu podle její charakteristiky a podle svého vlastního pojetí
- konflikty ztvárňující problematiku související s dopravní výchovou řeší vstupem do role a jednáním dané postavy
- rozpozná témata a konflikty v příbězích i běžných reálných situacích týkajících se dopravy, (nahlíží na ně z pozice různých postav)

**Učivo:** herní dovednosti – vstup do role (účastníka silničního provozu: chodce, cyklisty, osoby přepravující se hromadným dopravním prostředkem...), sociálně komunikační dovednosti – spolupráce v herních situacích, jejich nácviku i prezentaci, hledání námětů a témat pro ztvárnění s problematikou dopravní výchovy, řešení modelových situací (poskytnutí první pomoci, přivolání pomoci k nehodě, řešení konfliktů v hromadných dopravních prostředcích...), dotváření příběhů z úhlu pohledu rozdílných postav...

# SHRNUTÍ

## Možná realizace dopravní výchovy na 1. stupni základní školy

### *1) integrace do ostatních předmětů*

(velmi úzce souvisí s oblastmi Člověk a jeho svět, Jazyk a jazyková komunikace, Matematika a její aplikace, Člověk a zdraví, Člověk a svět práce...)

Mezipředmětovou integraci je možné realizovat zejména formou tematické nebo projektové výuky.

### *2) vlastní předmět zaměřený cíleně na hlubší poznání problematiky dopravní výchovy*

Jeho realizace je vhodná zejména ve věku, kdy žáci dosáhnou 10 let ve vztahu k výcviku cyklistů – může být v učebním plánu zakomponováno s dotací z disponibilních hodin, realizace předmětu může probíhat například i jen jedno pololetí.

### *3) jako součást průřezových témat*

– zejména osobnostně sociální výchova a mediální výchova.

### *4) zájmový kroužek*

## Obecné výchovné a vzdělávací strategie pro výuku dopravní výchovy na 1. stupni základní školy

- dopravní výchovu učit především prostřednictvím zkušenosti a prožitku žáka
- při poznávání pravidel bezpečnosti v dopravním provozu postupovat od poznání situace v nejbližším okolí k obecným poznatkům
- využívat co nejvíce vlastního zájmu žáka o poznání dané problematiky – projekty žáků
- zapojit do procesu poznávání okolí – při získávání informací, ale i organizování různých akcí
- využívat v maximální míře místní odborníky na danou problematiku
- využívat v maximální míře skutečného reálného prostředí i prostředí k nácvičce
- sledovat dopravní situaci v okolí a problémy v ní vznikající, vést diskuse s žáky

### Metody výuky:

- projektová metoda jako komplexní metoda
- metody dramatické výchovy – hraní rolí, modelové situace
- metody kritického myšlení
- metody problémové
- metody slovní: diskusní, výklad, brainstorming, vysvětlování, rozhovor, metody práce s textem
- metody názorně demonstrační: pozorování, předvádění činností, situací, demonstrace statických obrazů, projekce

- metody praktické: nácvik pohybových a pracovních dovedností, pracovní činnosti, grafické činnosti
- didaktické hry (pexesa, domina, specifické hry s dopravní tematikou...)
- práce s počítačem – využití softwaru, animované příběhy, www...

**Organizační formy:**

- výuka ve třídě, odborné pracovně
- výuka mimo prostory třídy: na dopravním hřišti, v okolí školy, na policii, v silničním provozu...
- vycházky
- výlety, exkurze
- výuka kooperativní, skupinová, individuální i frontální